

Περιοδική
Ενημερωτική Έκδοση
της
Π.Ο.Σ.Ε.Υ.Π.Ε.ΧΩ.Δ.Ε.

B' περίοδος

ΑΠΡ. - ΜΑΪΟΣ - ΙΟΥΝ. '99

Αρ. φύλλ. 13, ιμή δρχ. 100



Πανελλήνια Ομοσπονδία Σωματείων Εργαζομένων Υ.Π.Ε.ΧΩ.Δ.Ε.

Επιστροφή στη ζούγκλα...

Όλο το προηγούμενο διάστημα ζήσαμε έστω και μέσα από τις σθόνες της τηλεόρασης έναν πραγματικό εφιάλτη. Τη συστηματική καταστροφή μιας ολόκληρης χώρας, «διότι δεν συνεμορφώθη προς τα υποδείξεις». Ο νόμος της ζούγκλας βλέπουμε ξεκαθαρά έχει πλέον επεκταθεί παγκοσμίως και όχι σε έναν αλλά σε πολλούς τομείς.

Εγκληματικότητα, όπου ο ένας φουκαράς στρίβει, στο σκοτεινό δρομάκι, το λαρύγγι του άλλου ακόμη και για ένα πεντοχλίο.

Ενοφοβία, όπου συγκεκριμένης εθνικότητας άνθρωποι θεωρούνται εκ των προτέρων ένοχοι, «ώστε να κοιμόμαστε ήσυχοι».

Εξαχρέωση πολλών από τους κ.κ. βιομήχανους και μάλιστα και «εν Παρισίαις», αφού ακόμη και τα διοξινούχα τους «τρόφιμα» τα α-

μολάνε έτσι ασύστολα στους απροστάτευτους καταναλωτές.

Υποκρισία και προχειρότητα αλλά και ανέξοδη δημαγωγία σε σχέση με σοβαρότατα θέματα και προβλήματα, όπως η Παιδεία, η Υγεία, η ανεργία κ.λπ., κ.λπ.

Πάντως, η περίπτωση της Γιουγκοσλαβίας απέδειξε πως για πολύ καιρό στο μέλλον θα επικρατεί το «δίκιο» του ισχυρότερου. Σε όλες τις πτυχές της διεθνούς ζωής.

Μία από τις πολλές δυνάμεις, που θα μπορούσε να προβάλει σοβαρή αντίσταση στη γιγαντιαία επιχείρηση υποβάθμισης των πάντων, είναι, δίχως άλλο, το συνδικαλιστικό κίνημα.

Όλες οι βαθμίδες της εκπροσώπησης των εργαζομένων. Αυτών δηλαδή, που υφίστανται πρώτοι και εντονότερα κάθε μία από τις ατελείωτες κρίσεις του

συνέχεια στη σελίδα 2



Και στους δύο συζύγους το οικογενειακό επίδομα

Του **ΓΙΑΝΝΗ ΜΑΝΙΚΑ**, ταμία του Δ.Σ. της ΠΟΣΕΥΠΕΧΩΔΕ

Ολόκληρο και στους δύο συζύγους πρέπει να καταβάλλεται το οικογενειακό επίδομα έκρινε με απόφαση ο Άρειος Πάγος.

Το ανώτατο δικαστήριο υιοθετεί την άποψη, ότι το οικογενειακό επίδομα αποτελεί τμήμα

Με την απόφαση αυτή ανατρέπει την νομική επιχειρηματολογία, όσων ήθελαν να αποφύγουν την καταβολή τους.

Το ανώτατο δικαστήριο επικαλείται και σχετική νομολογία του Δικαστηρίου των Ευρωπαϊ-

Ε Π Ι Ε Χ Ο Μ Ε Ν Α



15ο Συνέδριο
σελ. 5-12



Δραστηριότητες
σελ. 3,14



Κινητοποιήσεις
σελ. 13



Ελεύθερο Βήμα
σελ. 1,2,3,13,15



Πολιτιστικά-
Περιβάλλον

(συνέχεια από τη σελ. 1) επικρατούντος κοινωνικοοικονομικού συστήματος. Η συσπείρωση όλων μας για δυνάμωμα των συνδικάτων, τα οποία και καθημερινά καθυβρίζονται από τα «κανάλια των διαπλεκομένων», ως δήθεν συντεχνίες, είναι λοιπόν, μονόδρομος. Πρόκειται για μία αλήθεια, που έχουν ήδη κατανοήσει οι ίδιοι οι συνδικαλιστές.

Ζωντανή και πρόσφατη απόδειξη αποτέλεσε σαφώς και το 15ο Τακτικό Συνέδριο της Παλαιήνιας Ομοσπονδίας Σωματείων Εργαζομένων Υπουργείου Περιβάλλοντος, Χωροταξίας κα. Δημόσιων Έργων, που έγινε στην Αθήνα, στις 12-13 Μαΐου 1999.

Στη διάρκεια του Συνεδρίου μας υπήρξε έκφραση όλων των απόψεων και τάσεων, συχνά μάλιστα και με έναν αρκετά έντονο τρόπο. Αυτό όμως αποτελεί δείγμα ζωντάνιας και υγείας. Έτσι βασικό ζήτημα παραμένει ότι το σύνολο των συνεδρών ασχολήθηκε σοβαρά με όλα τα καυτά θέματα, που προβληματίζουν τους συναδέλφους - εργαζόμενους στο υπουργείο αλλά και γενικότερα.

Είναι χαρακτηριστικό ότι στην απόφαση του συνεδρίου μας, που εγκρίθηκε με συντριπτική πλειοψηφία λήφθηκαν υπόψη οι περισσότερες από τις θέσεις, που διατύπωσε το σύνολο των συνδικαλιστικών παρατάξεων.

Η ενότητα στη δράση αλλά και στον προγραμματισμό είναι καλά σημάδια για τη γόνιμη πορεία της ΠΟΣΕΥΠΕΧΩΔΕ. Το πνεύμα κατανόησης και συνεργασίας, μέσα από το διάλογο και την ανταλλαγή επιχειρημάτων, ακόμη και με στιγμιαίες αξιότητες, είναι τα εχέγγυα και για την ευαγή και για την αποτελεσματική λειτουργία του καινούργιου Διοικητικού Συμβουλίου.

Σημειώνουμε πως, όπως προέκυψε και από τις διαδικασίες έγκρισης του απολογισμού της προηγούμενης διετίας, όλα τα μέλη του προηγούμενου Δ.Σ. αξίζουν ένα «μπράβο» για το δύσκολο και απαιτητικό έργο, που έφεραν σε πέρας.

Ειδικά όμως για τον απελθάντα πρόεδρο, το Χρήστο Τηλιγάδα, εμείς θέλουμε και από αυτή τη θέση να πούμε ένα μεγάλο «ευχαριστώ».

«Ε.Σ.»

Πρόσβαση στο Ίντερνετ

Οι ΗΠΑ θα παραμείνουν η κυρίαρχη δύναμη στο Ίντερνετ παρά την παγκόσμια εξάπλωση του δικτύου

Ποσοστό % νοικοκυριών με πρόσβαση στο Ίντερνετ μέσω PC

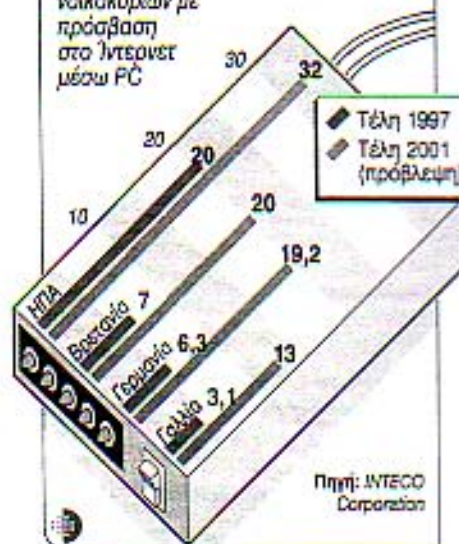

ΚΑΙ ΣΤΟΥΣ ΔΥΟ ΣΥΖΥΓΟΥΣ ΤΟ ΟΙΚΟΓΕΝΕΙΑΚΟ ΕΠΙΔΟΜΑ

(συνέχεια από την 1η σελίδα) μογή σε όλους τους μισθωτούς του ιδιωτικού τομέα, αλλά και τους μισθωτούς του δημόσιου τομέα, με σχέση εργασίας ιδιωτικού δικαίου.

Στη συγκεκριμένη μάλιστα υπόθεση ο ΑΠ δικαιώνει υπαλλήλους, που εργάζονται στο ΥΠΕΧΩΔΕ με σχέση εργασίας ιδιωτικού δικαίου κα. κρίνει ότι πρέπει να καταβληθεί και σ' αυτούς το οικογενειακό επίδομα ολόκληρο και δεν λαμβάνει υπόψη, ότι το οικογενειακό επίδομα παίρνουν και οι σύζυγοι τους, που εργάζονται στο Δημόσιο, σε Νομικό πρόσωπο Δημοσίου Δικαίου και σε οργανισμό τοπικής αυτοδιοίκησης.

Η απόφαση αυτή του Αρείου Πάγου θα προκαλέσει τεράστια προβλήματα σε όλους αυτούς που επιχειρήσαν να μετονομάσουν το επίδομα σε «οικογενειακή παροχή» για να το περιορίσουν, καταβάλλοντάς το αυσιαστικά εκτός μισθού, καθώς κρίνει αντισυνταγματικούς και ανίσχυρους τους πρόσφατους νόμους 2470/97 και 2515/97. Θα πρέπει λοιπόν να καταβάλλεται ακέραιο και στους δύο συζύγους, όταν οι σύζυγοι εργάζονται στον ιδιωτικό τομέα ή ο ένας στο Δημόσιο και ο άλλος στον ιδιωτικό τομέα ή ο ένας στο Δημόσιο και ο άλλος με σχέση εργασίας ιδιωτικού δικαίου στο Δημόσιο, στις ΔΕΚΟ, στα Ν.Π.Δ.Δ., στους ΟΤΑ.

Η μόνη εκκρεμότητα που παραμένει (αλλά και σ' αυτήν υπάρχει θετική παραπεμπτική απόφαση), αφορά τους συζύγους, όταν και οι δύο εργάζονται στο Δημόσιο με σχέση εργασίας δημοσίου δικαίου.

Γι' αυτές τις περιπτώσεις το Συμβούλιο Επικρατείας έχει κρίνει επίσης ότι το δικαιούνται και οι δύο σύζυγοι, αλλά έχει παραπέμψει το ζήτημα για οριστική επίλυση το φθινόπωρο.

Ο Α.Π. χαρακτηρίζοντας αντισυνταγματικές τις νεότερες ρυθμίσεις στέλνει το μήνυμα ότι ο χαρακτήρας του επίμαχου επιδόματος ως μέρους του μισθού των εργαζομένων δεν μπορεί να καταργηθεί. Το ανώτατο δικαστήριο για να αποκατασταθεί η ισοσύνη, τονίζει ότι η ευμενής ρύθμιση πρέπει να εφαρμοστεί για όλους, έτσι ώστε κάθε εργαζόμενος σύζυγος να λαμβάνει το οικογενειακό επίδομα στο ακέραιο, χωρίς άλλες προϋποθέσεις. Προσηχηματική είναι, σύμφωνα με δικαστικούς κύκλους, η πληροφορία, που διαρρέουν ορισμένα οικονομικά υπουργεία, ότι μπορεί το ζήτημα να φθάσει στο Ανώτατο Ειδικό Δικαστήριο, αν η Ολομέλεια ΣτΕ εκδώσει αντίθετη απόφαση από



Περιοδική ενημερωτική έκδοση
Εκδότης: ΠΟΣΕΥΠΕΧΩΔΕ

Υπεύθυνος σύμφωνα με το νόμο:
Α. Βαγγέλης, πρόεδρος ΠΟΣΕΥΠΕΧΩΔΕ

Συντακτική επιτροπή:

Καλάκος Χ.
Κιάμος Ε.
Μανίκας Ι.
Πανάγος Ι.
Ρήγας Π.
Τσίφος Δ.

και
Ζαφειρόπουλος Μ.

Επιμέλεια έκδοσης:

Μ. Ζαφειρόπουλος
Δ. Τσίφος

Συνεργάτες:

Κ. Σκιαδός
Χεράντο

Γραφεία:

Ιπποκράτους 196

Οποιοδήποτε μέλος της Ομοσπονδίας μας, συνδικαλιστικός φορέας ή συνάδελφος, αλλά ακόμα και κάθε ενδιαφερόμενος πολίτης, μπορούν να απευθύνονται στην ΠΟΣΕΥΠΕΧΩΔΕ για σχετική ζητήματα, στο τηλέφωνο 64.40.873 και στο fax 64.54.223.

Στα γραφεία μας βρίσκεται καθημερινά ο συνάδελφος Χρήστος Θεοφανόπουλος τις ώρες 10:00 έως 13:00. Η δίοσή μας είναι: Ιπποκράτους 196, 114 71 ΑΘΗΝΑ.

Κάθε ενυπόγραφη συντηργασία, η οποία προφανώς απηχεί τις προσωπικές απόψεις του συντάκτη της και την απουσία της δεοντολογίας, είναι αρνητικά επηρεασμένη από την παρουσία του συντάκτη της.



ΣΥΜΜΕΤΟΧΗ ΣΥΝΑΔΕΛΦΩΝ ΤΗΣ ΠΕΡΙΦΕΡΕΙΑΣ ΣΤΙΣ ΚΑΤΑΣΚΗΝΩΣΕΙΣ ΤΗΣ ΜΑΛΑΚΑΣΑΣ

ΠΑΝΕΛΛΗΝΙΑ ΟΜΟΣΠΟΝΔΙΑ ΣΩΜΑΤΕΙΩΝ ΕΡΓΑΖΟΜΕΝΩΝ Υ.ΠΕ.ΧΩ.Δ.Ε. (ΠΟΣΕ ΥΠΕΧΩΔΕ)

Αθήνα 1-6-1999
Αρ. Πρωτ.: οικ. 259

ΠΡΟΣ: Γενικό Γραμματέα ΥΠΕΧΩΔΕ κ. Ι. Χρυσικόπουλο

Με έκπληξη πληροφορηθήκαμε ότι την εφετινή κατασκηνωτική περίοδο, τα παιδιά συναδέλφων του ΥΠΕΧΩΔΕ, που έχουν μεταταγεί υποχρεωτικά στην περιφέρεια, βάσει του Ν. 2503 (ΦΕΚ 107/Α/30-5-97), δεν θα φιλοξενηθούν στις κατασκηνώσεις του ΥΠΕΧΩΔΕ στην Μαλακκάσα.

Επειδή, όπως γνωρίζετε, οι συναδέλφοι αυτοί εξακολουθούν να εκτελούν έργο του ΥΠΕΧΩΔΕ, είτε αυτό αφορά την εκτέλεση έργων Σ.Α.Ε. αρμοδιότητας ΥΠΕΧΩΔΕ είτε την Συντήρηση του Εθνικού Οδικού Δικτύου, έργο το οποίο με απόφαση του υπουργού ΠΕΧΩΔΕ έχει ανατεθεί στις ΔΕΣΕ των περιφερειών, είτε συμμετέχουν στη διαδικασία χωροθέτησης και έγκρισης Μελετών Περιβαλλοντικών Επιπτώσεων για δημόσια έργα (δρόμοι, λιμάνια, αρδευτικά κ.λπ.).

Ζητούμε την άμεση παρέμβασή σας για την επίλυση του δίκαιου αιτήματος των συναδέλφων.

Με τιμή
Για το Δ.Σ.

Ο πρόεδρος
Βαγγέλης Λάμπρος

Η γεν. γραμματέας
Τσουκαλά Αικατερίνη



ΔΡΑΣΤΗΡΙΟΤΗΤΕΣ

ΑΝΑΜΟΡΦΩΣΗ ΔΙΪΠΟΥΡΓΙΚΗΣ ΑΠΟΦΑΣΗΣ ΓΙΑ ΕΓΚΡΙΣΗ ΚΑΤΑΝΟΜΗΣ ΧΡΗΜΑΤΙΚΩΝ ΔΙΑΘΕΣΙΜΩΝ ΕΙΔΙΚΟΥ ΛΟΓΑΡΙΑΣΜΟΥ (2%).

ΠΑΝΕΛΛΗΝΙΑ ΟΜΟΣΠΟΝΔΙΑ ΣΩΜΑΤΕΙΩΝ ΕΡΓΑΖΟΜΕΝΩΝ Υ.ΠΕ.ΧΩ.Δ.Ε. (ΠΟΣΕ ΥΠΕΧΩΔΕ)

Αθήνα 26-4-1999
Αρ. Πρωτ.: οικ. 244

ΠΡΟΣ: ΥΠΕΧΩΔΕ/ΓΓΔΕ Διεύθυνση Οικονομικών Υποθέσεων & προμηθειών (Δ/νση Δ18)

Σε συνέχεια των όσων συζητήθηκαν στη σύσκεψη της 31/3/1999 με τους προϊστάμενους τμημάτων Διοικητικού και Οικονομικού της ΓΓΔΕ και του ΥΠΕΧΩΔΕ στην οποία έλαβε μέρος και ο πρόεδρος της Ομοσπονδίας μας και κατόπιν σχετικής απόφασης του Δ.Σ. της Ομοσπονδίας μας, που συνεδρίασε στις 22-4-99, παρακαλούμε να μεριμνήσετε για την αναμόρφωση της αριθ. 2080659/11636/00/22/23-12-97 Κοινής Απόφασης Υπουργών ΠΕΧΩΔΕ και Οικονομικών (ΦΕΚ 12453/97), ώστε να περιλάβει ως δικαιούχους και τους κατωτέρω:

- α) Τους αυτοδικαίως αποσπασμένους στις Ν.Α. υπάλληλους ΥΠΕΧΩΔΕ, ακόμη και μετά τη μετάταξή τους στις Ν.Α. οπισθεήχοντες έγινε ή θα γίνει η μετάταξη αυτών.
- β) Τους νεοπροσλαμβανόμενους στο ΥΠΕΧΩΔΕ (Κεντρικές Υπηρεσίες και ΕΥΔΕ) υπάλληλους.
- γ) Τους υπάλληλους ΥΠΕΧΩΔΕ που επιστρέφουν στο ΥΠΕΧΩΔΕ μετά από αποσπασή τους.
- δ) Τους δικηγόρους που υπηρετούν στο ΥΠΕΧΩΔΕ με σχέση έμμισθης εντολής.
- ε) Τους υπηρετούντες με οποιαδήποτε σχέση εργασίας στα πολιτικά γραφεία του υπουργού ΠΕΧΩΔΕ, των υφυπουργών ΠΕΧΩΔΕ και των Γενικών Γραμματέων.

Δεδομένου ότι εκ του νόμου δεν είναι δικαιούχοι οι υπάλληλοι του ΥΠΕΧΩΔΕ που είναι αποσπασμένοι σε άλλες υπηρεσίες, άποψή μας είναι ότι δεν μπορεί να είναι δικαιούχοι του 2% οι αποσπασμένοι σε κόμματα και γραφεία βουλευτών, στη ΜΟΔ, στο Σώμα Ελεγκτών Δημόσιας Διοίκησης ή στον «συνήγορο του πολίτη». Επίσης για τον ίδιο λόγο δεν μπορεί να είναι δικαιούχοι υπάλληλοι άλλων υπηρεσιών που είναι αποσπασμένοι στις τέως υπηρεσίες του ΥΠΕΧΩΔΕ στις Νομαρχιακές Αυτοδιοικήσεις ούτε όσοι έχουν αποσπασθεί στις περιφέρειες μετά την 1/9/97.

Τέλος παρακαλούμε στην υπό αναμόρφωση διΪπουργική Απόφαση να περιληφθεί όρος, που να εξασφαλίζει κώπηση 1% επί του προς κατανομή ποσού υπέρ της ΠΟΣΕΥΠΕΧΩΔΕ.

Με τιμή
Για το Δ.Σ.

Η Οδύσσεια της ΕΛΕΥΘΕΡΟ ΒΗΜΑ β' Λυκείου και όχι μόνο

Πολλά από τα φυσικά μέλη της Ομοσπονδίας μας βρίσκονται εδώ και κάμποσο καιρό, σε συνεχή αναστάτωση εξαιτίας των αλλαγών στην παιδεία.

Αρκετά από τα παιδιά μας είναι στην ηλικία, που έλαχε να αποτελέσει το δοκιμαστικό εργαστήριο για τις όποιες, αναγκασίες ή όχι, ταμές στο εκπαιδευτικό σύστημα.

Το κακό είναι πως, ανεξάρτητα από την προσωπική τοποθέτησή μας απέναντι στα καυτά θέματα, η προηγούμενη κατάσταση δεν μπορούσε να διαιωνίζεται. Επρεπε να υπάρξει κινητικότητα. Η λέγόμενη «φυγή προς τα εμπρός».

Άλλωστε οι παγκόσμιες εξελίξεις σε όλα τα επίπεδα, απαιτούν και τις ανάλογες προσαρμογές, αν βέβαια θεωρηθεί πως μία χώρα δεν θέλει να μείνει ουραγός αυτών των εξελίξεων.

Σίγουρα, να στρώσει κανείς τα πόδια, αρνούμενος να αντικρύσει τις νέες πραγματικότητες, απλώς μεταθέτει τις οδυνηρές αποστάσεις για αργότερα.

Σε κάθε περίπτωση, αυτό που σίγουρα μπορεί να προσάψει κανείς, σε όσους προώθησαν τις καινούργιες ρυθμίσεις, είναι η βιασύνη, η προχειρότητα και η ασάφεια της τακτικής τους.

Οι προβέσεις ίσως είναι εικονικές, τα πιθανόν θετικά αποτελέσματα όμως δεν θα φανούν γρήγορα.

Υπάρχουν σαφέστατα και προκαταλήψεις αλλά και ένα τεράστιο κενό ενημέρωσης των ενδιαφερομένων και πάντως των ίδιων των λειτουργιών της εκπαίδευσης, που κυρίως καλούνται να τραβήξουν το κάρο ενός συστήματος, που σαφώς και «έχει φάει τα ψωμιά του».

Για να μην κοροιδευόμαστε. Ένα από τα βασικά προβλήματα είναι η ανεπάρκεια ελεύθερων θέσεων στα πανεπιστήμια, ώστε να απορροφάται ο συνολικός αριθμός των υποψηφίων.

Απ' την άλλη, η κοινωνία μας πιστεύει, δυστυχώς ακόμη, πως η απόκτηση ενός πτυχίου είναι και η πύλη προς τον παράδεισο. Τα πράγματα δεν έχουν όμως έτσι ακριβώς. Υπάρχουν πλέον, όχι μόνο στην Ελλάδα, σποραϊκές ανέργων, που διαθέτουν σπουδαία διπλώματα αλλά (επαγγελματικά) άχρηστα.

Πάντως, η δίψα για μάθηση και για απόκτηση πρόσθετων ουσιαστικών και τυπικών προσόντων είναι αναφαίρετο δικαίωμα και ίσως θα μπορούσε να βρει και άλλες διεξόδους, πέρα από την εγγραφή σε ένα υπερπλήρες Ανώτατο Εκπαιδευτικό Ίδρυμα.

Έχοντας υπόψη πως επιρριώς ξεδαύονται, διασκεταμμύρια από τους οικονομικά στριμωγμένους γονείς, που συντηρούν τις δεκάδες των «δικαικών σχολών» αλλά και πολλά από τα ΑΕΙ του εξωτερικού, το συμπέρασμα είναι σχετικά απλό:

σύντομα πρέπει να ανοίξει ένας πλατύς διάλογος μεταξύ όλων των εμπλεκόμενων μερών για να φτάσουμε σε μία ευρύτερα αποδεκτή λύση για όλες ή τέλος πάντων, τις περισσότερες εκκρεμότητες.

Ένας διάλογος όμως με αρχή και τέλος. Ένας διάλογος με στόχο τη λήψη των απαραίτητων μέτρων και όχι την αναβολή των αποφάσεων επειδή κάποιος από τις «αντιμοχόμενες» πλευρές θα ήθελε να «κερδίσει» ένα χρήσιμο ποσοστό της ελληνικής κοινής γνώμης.

Μία τέτοια ακατάλληλη νοσηρότητα απλώς θα κληροδοτούσε τα προβλήματα στην ερχόμενη χλιετία...

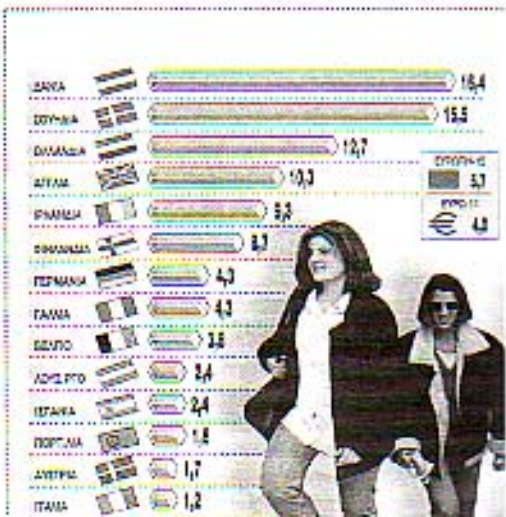
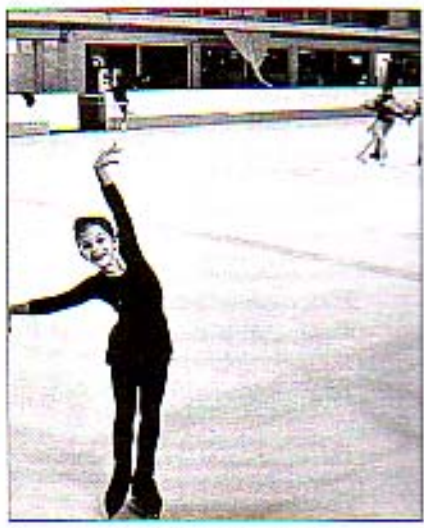

Π Ο Λ Ι Τ Ι Σ Τ Ι Κ Α

Ο Ελληνικός κινηματογράφος, Βρέφος!

Σως μερικοί γνωρίζουν πως το επίσημο ξεκίνημα του κινηματογράφου, παγκοσμίως έγινε το 1895 στο Παρίσι.

Η προβολή συμπεριλάμβανε 10 φυλάκια των 17 μέτρων το καθένα με διάρκεια 1 λεπτού! Μέσα στην αίθουσα, αρχικά, δεν βρισκόντουσαν πάνω από δύο θεατές! Δεν πέρασαν όμως ελάχιστες μέρες και δημιουρήθηκε το αδιαχώρητο. Το σινεμά φάνηκε πλέον να κατακτά το πλατύ κοινό.

Ο σκοπός αυτού του σύντομου σημειώματος είναι να υπογραμμίσει πως σχεδόν από την πρώτη στιγμή και στη χώρα μας, ευδακίμως η 7η Τέχνη.

Ηδη το 1898 γίνεται η πρώτη δημόσια προβολή στην Αθήνα.

Το 1910 ιδρύεται από τον «Σπυριτιών» (Σπύρος Δημητρακάπουλος) η πρώτη ελληνική εταιρεία παραγωγής ταινιών, η «Αθήνα Φίλμ». Ο ίδιος ο Σπυριτιών γυρίζει και πρωταγωνιστεί στις παραγωγές του: «Κβό Βάντις Σπυριτιών», «Ο Σπυριτιών Μπέμπος» κ.λπ.

Σημαντικές στιγμές της βρεφικής περιόδου του εγχώριου κινηματογράφου (1898-1929) θα μπορούσαν, περιληπτικά, να είναι και οι παρακάτω.

Το 1912 γυρίζονται «επίκαιρα» με βασικό θέμα την είσοδο του ελληνικού στρατού στη Θεσσαλονίκη.

Το Γενάρη του '15 προβάλλεται η «Γκόλφω», με πλήρη εισπρακτική αποτυχία.

Τη χρονιά της εθνικής καταστροφής, το 1922, οι αδελφοί Γαζιάδη γυρίζουν 14 χιλιόμετρα ταινίας στη Μ. Ασία.

Το διάστημα 1923-1925 μεσουραίνει ο κωμικός Μιχαήλ Μιχαήλ του Μιχαήλ. Σπάει τα ταμεία με τα έργα: «Το όνειρο του Μιχαήλ», «Ο γάμος της Κανστέας και του Μιχαήλ» κ.λπ.

Το '28 η χώρα μας διαθέτει περίπου 80 κινηματογράφους. Από αυτούς οι 13 είναι στην Αθήνα, οι 7 στη Θεσσαλονίκη και οι 6 στον Πειραιά.

Το 1929 η εταιρεία «Dagfilm» των αδελφών Γαζιάδη γυρίζει την «Αστέρω». Η προβολή της συνοδεύεται και από... γραμμόφωνο.

Ο περίφημος Αχιλλέας Μαδράς δημιουργεί τότε τη «Μαρία την Πενταγιάτσια», αλλά τα λάθη στην τεχνική και τη σκηνοθεσία προκαλούν στους θεατές αντί για κλάμα - γέλιο.

Τον Οκτώβριο του ίδιου έτους προβάλλεται στο «Αττικό» της οδού Σταδίου για πρώτη φορά μια ομιλούσα ταινία χολυγουντιανής προελεύσεως με τίτλο «Τα Μπαλέτα της Φοξ»...

δ.τ.



ΔΙΑΚΗΡΥΞΗ ΤΗΣ ΘΕΣΣΑΛΟΝΙΚΗΣ UNESCO - EPD - 97/CONF. 401/CLD.2 12 ΔΕΚΕΜΒΡΙΟΥ 1997 • Πρωτότυπο: Αγγλικά

1. Εμείς οι συμμετέχοντες από κυβερνητικές, διακυβερνητικές, μη κυβερνητικές, οργανώσεις (ΜΚΟ) και από κοινωνικούς εταίρους, εν γένει από 84 χώρες παρόντες στη Διεθνή Διάσκεψη Περιβάλλον και Κοινωνία: Εκπαίδευση και Ευαισθητοποίηση των πολιτών για την αειφορία, που οργανώθηκε στη Θεσσαλονίκη από την UNESCO και την Ελληνική Κυβέρνηση, από τις 8 ως τις 12 Δεκεμβρίου 1997, υιοθετούμε ομόφωνα την ακόλουθη διακήρυξη:

Επισημαίνουμε ότι:

2. Οι συστάσεις και τα σχέδια δράσης του συνεδρίου του Βελιγραδίου για την Περιβαλλοντική Εκπαίδευση (1975), της Διακυβερνητικής Διάσκεψης της Τυφλίδας για την Περιβαλλοντική Εκπαίδευση, του Παγκόσμιου Συνεδρίου Εκπαίδευσης και Επικοινωνίας για το Περιβάλλον και την Ανάπτυξη του Τορόντο (1992) ισχύουν ακόμη και δεν έχουν πλήρως αξιοποιηθεί.

3. Ανεπαρκής πρόοδος έχει σημειωθεί πέντε χρόνια μετά από την Παγκόσμια Διάσκεψη του Ρίο, όπως επιστημαίνεται από τη Διεθνή Κοινότητα.

4. Η διάσκεψη της Θεσσαλονίκης έχει επωφεληθεί από τις πολυάριθμες διεθνείς περιφερειακές και εθνικές συναντήσεις που οργανώθηκαν κατά τη διάρκεια του 1997 στην Ινδία, την Ταϊλάνδη, τον Καναδά, το Μεξικό, την Κούβα, τη Βραζιλία, την Ελλάδα και την περιοχή της Μεσογείου (inter alia).

5. Η προοπτική της εκπαίδευσης και της ευαισθητοποίησης των πολιτών έχει περαιτέρω αναπτυχθεί, εμπλουσιθεί και ενδυναμωθεί μέσω των κυρίων Διασκέψεων των Ηνωμένων Εθνών: για το περιβάλλον και την ανάπτυξη (Ρίο, 1992) για τα ανθρώπινα δικαιώματα (Βιέννη, 1993), για τον πληθυσμό και την ανάπτυξη (Κάρια, 1994), για την κοινωνική ανάπτυξη (Κοπεγχάγη, 1995) για τις γυναίκες (Πεκίνο, 1995) και για τους οικισμούς (Κωνσταντινούπολη, 1996), καθώς και από τη δέκατη ένατη ειδική συνεδρία της Γενικής Συνέλευσης των Ηνωμένων Εθνών (1997). Τα σχέδια δράσης αυτών των διασκέψεων, καθώς και το ειδικό πρόγραμμα εργασίας της Επιτροπής για την Αειφόρο Ανάπτυξη των Ηνωμένων Εθνών που υιοθετήθηκε το 1996 επίκειται να εφαρμοστούν από τις εθνικές κυβερνήσεις, τους κοινωνικούς εταίρους (συμπεριλαμβανομένων των μη κυβερνητικών οργανώσεων, της νεολαίας, των επιχειρήσεων και της εκπαιδευτικής κοινότητας), το σύστημα των Ηνωμένων Εθνών και άλλους διεθνείς οργανισμούς.

Επαναβεβαιώνουμε ότι:

6. Προκειμένου να επιτυγχάνει η αειφορία, απαιτείται τεράστιος συντονισμός και συνδυασμός προσπαθειών σε μία σειρά κρίσιμων τομέων, ταχίστη και ριζική αλλαγή των συμπεριφορών και τρόπων ζωής, συμπεριλαμβανομένης της αλλαγής των προτύπων παραγωγής και κατανάλωσης. Για το σκοπό αυτό, η κατάλληλη εκπαίδευση και ευαι-

7. Η φτώχεια καθιστά την παραχή εκπαίδευσης και άλλων κοινωνικών υπηρεσιών πιο δύσκολη και οδηγεί σε αύξηση του πληθυσμού και υποβάθμιση του περιβάλλοντος. Η μείωση της φτώχειας είναι, κατά συνέπεια, ένας απαραίτητος στόχος και μία κοινή και αναγκαία συνθήκη για την αειφορία.

8. Μία συλλογική μαθησιακή διαδικασία συνεργασίας, ισότιμη συμμετοχή και συνεχής διάλογος απαιτούνται μεταξύ των κυβερνήσεων, τοπικών αρχών, ακαδημαϊκής κοινότητας, επιχειρήσεων, καταναλωτών, ΜΚΟ, ΜΜΕ και άλλων συντελεστών προτύπων παραγωγής και κατανάλωσης με στόχο την αειφορία.

9. Η εκπαίδευση είναι ένα αναγκαίο μέσο, προκειμένου να δοθεί σε όλες τις γυναίκες και άντρες του κόσμου η ικανότητα να ορίζουν τη ζωή τους, να ασκούν το δικαίωμα των προσωπικών επιλογών και υπευθυνότητας να επιτυγχάνουν τη διά βίου μάθηση, ανεξάρτητα από σύνορα γεωγραφικά, πολιτικά, πολιτιστικά, θρησκευτικά, γλωσσικά ή βασισμένα στο φύλο.

10. Ο επανοργανωτομοσ του συνόλου της εκπαίδευσης προς την αειφορία περιλαμβάνει όλα τα επίπεδα της τυπικής, μη τυπικής και άτυπης εκπαίδευσης σε όλες τις χώρες. Η έννοια της αειφορίας περιλαμβάνει όχι μόνο το περιβάλλον αλλά επίσης τα προβλήματα της φτώχειας, του πληθυσμού, της υγείας, της εξασφάλισης τροφής, της δημοκρατίας, των ανθρωπίνων δικαιωμάτων και της ειρήνης. Η αειφορία είναι σε τελική ανάλυση μία ηθική επιταγή, μία επιταγή αξιών, στην οποία οι πολιτιστικές διαφοροποιήσεις και η παραδοσιακή γνώση οφείλουν να γίνονται δεκτά με τον δέοντα σεβασμό.

11. Η περιβαλλοντική εκπαίδευση, όπως αναπτύχθηκε στο πλαίσιο των συστάσεων της Τυφλίδας και όπως έχει εξελιχθεί από τότε, ενασχολούμενη με όλο το εύρος των οικουμενικών θεμάτων που συμπεριλαμβάνονται στην Ημερήσια Διάταξη για τον 21ο αιώνα (Agenda 21) και στις κύριες διασκέψεις των Ηνωμένων Εθνών αναφέρεται επίσης και ως εκπαίδευση για την αειφορία. Αυτό της επιτρέπει να αναφέρεται ως εκπαίδευση για το περιβάλλον και την αειφορία.

12. Όλα τα γνωστικά αντικείμενα, συμπεριλαμβανομένων των ανθρωπιστικών και κοινωνικών επιστημών, οφείλουν να ασχοληθούν με θέματα σχετικά με το περιβάλλον και την αειφόρο ανάπτυξη. Η ανασχόληση με την αειφορία απαιτεί μία ολιστική διεπιστημονική προσέγγιση η οποία οδηγεί σε σύγκλιση διαφορετικούς γνωστικούς χώρους και θεσμούς, χωρίς αυτοί να απωλέσουν τη χαρακτηριστική τους ταυτότητα.

13. Ενώ το βασικό περιεχόμενο και πλαίσιο δράσης για το περιβάλλον και την αειφορία έχει κατά μεγάλο μέρος καταρτιστεί, η μετάφραση αυτών των παραμέτρων σε εκπαιδευτική πράξη οφείλει να λάβει υπόψη συγκεκριμένα τοπικά, περιφερειακά και εθνικά δεδομένα. Ο επανοργανωτομοσ της εκ-

150 ΤΑΚΤΙΚΟ ΣΥΝΕΔΡΙΟ

ΑΘΗΝΑ, 12 & 13 ΜΑΪΟΥ 1999



ΑΠΟΛΟΓΙΣΜΟΣ ΔΡΑΣΗΣ ΤΟΥ Δ.Σ. ΤΗΣ ΠΕΡΙΟΔΟΥ 1997-1999

Συναδέλφισσες και συνάδελφοι σύνεδροι,

Η δράση της ΠΟΣΕΥΠΕΧΩΔΕ τη διετία 1997-1999 προσδιορίστηκε από τις αποφάσεις του 13ου και 14ου συνεδρίου της και επηρεάστηκε άμεσα από το περιβάλλον μέσα στο οποίο εδράσε το συνδικαλιστικό κίνημα, όπως αυτό διαμορφωνεται από τις γενικότερες εξελίξεις και την κυβερνητική πολιτική.

Κύριο χαρακτηριστικό της διετίας, που πέρασε, είναι η κυριαρχία του διεθνούς κεφαλαίου, κυρίως του χρηματιστηριακού, η προσπάθεια εφαρμογής της «νέας τάξης πραγμάτων» και η ένταση του ανταγωνισμού. Αυτά είναι, που καθορίζουν τις εξελίξεις σε παγκόσμιο επίπεδο.

Πραγματι, η νέα τάξη, που διακήρυξαν και επιδίωκουν να επιβάλλουν οι ΗΠΑ, οδήγησε και οδηγεί σε πολεμικές συρράξεις, σε βουβαρδισμούς, σε αμφισβήτηση και επαναχαράξη εθνικών συνόρων και έχει σαν άμεσο αποτέλεσμα να κινδυνεύουν ολόκληροι λαοί με οικονομικό και εθνικό ασταθισμό. Η πρόσφατη εφαρμογή των παραπάνω στους εγκληματικούς βομβαρδισμούς της Γιουγκοσλαβίας, μας βεβαιώνει οδυνηρά ότι «οι καιμπάνες, όπως λέει ο Χερμινγκουάϊ, κτυπούν και για μας».

Η δράση του κεφαλαίου στα πλαίσια της ασύδοτης ελεύθερης αγοράς, έχει ξεφύγει από κάθε έλεγχο και έχει κατακτήσει τις κυβερνήσεις, σε απλούς διεκπεραιωτές των επιλογών του. Στη νέα εποχή που ζούμε, έχει διαταραχθεί η οικονομική και κοινωνική συνοχή των κρατών, έχουν διευρυνθεί οι κοινωνικές ανισότητες και έχει αυξηθεί η ανπαιδιστικότητα και ο ανταγωνισμός. Οι διεθνείς οργανισμοί, μετά την κατάρρευση του συστήματος διεθνούς ισορροπίας ή αδυνατούν, όπως ο Ο-Ε να παρέμβουν και να επιβάλλουν κανόνες για τις σχέσεις μεταξύ κρατιών και

Έτσι η λεγόμενη παγκοσμιοποίηση έχει εξελιχθεί σε μία παγκόσμια βαρβαρότητα, που με τεράστιες μιλιάμετρες αλέθει κράτη και εθνότητες και παράγει αυξημένο πλούτο για το κεφάλαιο και φτώχεια, ανεργία και νέα δεσμά για τους λαούς.

Σε ευρωπαϊκό επίπεδο η πορεία που επέβαλε η συνθήκη του Μάαστριχτ με το ασφυκτικό πλαίσιο των οικονομικών στόχων, με την έμφαση σε ορισμένους δείκτες και με το αυστηρά προσδιορισμένο χρονοδιάγραμμα, είχε σαν αποτέλεσμα την εφαρμογή σταθεροποιητικών προγραμμάτων, που μαζί με την απελευθέρωση της αγοράς, αντέτρεψαν τις κατακτήσεις των εργαζομένων.

Στα ασφυκτικά αυτά πλαίσια η Κυβερνητική Πολιτική, γαλουχημένη με το «κονόδρομο της ΟΝΕ», δεν άφησε περιθώρια για ευαισθησίες και άσκηση κοινωνικής πολιτικής. Έτσι αυτή τη διετία ακολουθήθηκε αυστηρότερη περιοριστική πολιτική στον εισοδηματικό και δημοσιονομικό τομέα. Οι εισοδηματικές πολιτικές, που εφαρμόστηκαν το 1997, έτος πρώτης εφαρμογής του λεγόμενου ενιαίου μισθολογίου, αλλά και το 1998, συνέχισαν να πλήττουν τα εισοδήματα των εργαζομένων στο Δημόσιο, αφού οι όποιες ελάχιστες αυξήσεις υπολείπονταν σημαντικά και του πληθωρισμού. Το ίδιο βέβαια, θα συμβεί και το 1999 με την ανακοινωθείσα αύξηση του 2%, που βέβαια δεν καταβλήθηκε ακόμη.

Παράλληλα, η διατήρηση του άδικου φορολογικού συστήματος με τη μη τμηριοποίηση της φορολογικής κλίμακας, επιδεινώνει την οικονομική κατάσταση των εργαζομένων, εξανεμίζοντας αυξήσεις και ωριμότητα και τροφοδοτώντας τον κρατικό κορβανά απ' τα γνωστά μόνιμα φορολογικά υποζύγια, δηλαδή τους δη-

λοποίηση του στρατηγικού πλέον στόχου της κυβέρνησης για συνεχή συρρίκνωση του δημόσιου τομέα και εκχώρηση βασικών αρμοδιοτήτων του στον ιδιωτικό. Αν διαφωνεί κανείς θα πρέπει βάσιμα να αναρωτηθεί και αξιόπιστα να απαντήσει, που οδηγεί ο δραστηριός περιορισμός των προσλήψεων στο δημόσιο, παράλληλα με τη μετατροπή πολλών ΝΠΔΔ σε Α.Ε., αλλά και δημιουργία νέων Α.Ε. (Κημιτολόγιο, Μετρό Θεσσαλονίκης, καθώς και 4 από ίδρυση Α.Ε. στο χώρο του τ. ΥΧΟΠ για να περιοριστούμε μόνο στο χώρο μας) και την πρόσληψη πάσης φύσεως συμβούλων και παράλληλων οργανισμών (ΕΣΠΕΛ, ΙΟΚ, ΜΟΔ κ.λπ.).

Αγαπητοί σύνεδροι,

Είναι καθοριστική η ευθύνη του συνδικαλιστικού κινήματος, που πρέπει, απειλώντας κατάματα τη ζοφερή αυτή πραγματικότητα, να αναλύσει τις επιπτώσεις από τις εξελίξεις και να καθορίσει τους στρατηγικούς στόχους και τους τρόπους αντίδρασης απέναντι στη λειτουργία της ελεύθερης αγοράς.

Πρέπει να βάλει φραγμούς απέναντι στη νέα φτώχεια, τη ρύπανση του περιβάλλοντος, την ανεργία, τη διαρκή λιτότητα και περιθωριοποίηση μεγάλων τμημάτων του πληθυσμού. Πρέπει να σταματήσει την άκρατη εκχώρηση των αρμοδιοτήτων του Δημοσίου στον ιδιωτικό τομέα, που δημιουργεί προβλήματα στους εργαζόμενους, απειλώντας τη μονιότητά τους, χωρίς να λύνει τα προβλήματα της οικονομίας. Πρέπει να μαζικοποιήσει τους αγώνες τους και να συγκεκριμενοποιήσει τις διεκδικήσεις και προτάσεις του, για να καταστεί αξιόπιστος και αποτελεσματικός κοινωνικός εταίρος. Θέλω να πιστεύω ότι το συνέδριό μας θα διατυπώσει τεκμηριωμένες προτάσεις για όλα τα παραπάνω.

Στην καταύθυνση αυτή θα επιχειρήσω μία κατά το δυνατόν αντικειμενική παρουσίαση των πεπραγμένων, για να συμβάλω στην ελαχιστοποίηση των αδυναμιών και στον καθορισμό στόχων και προτεραιοτήτων, που θα καταστήσουν πιο πλούσια και πιο αποτελεσματική τη δράση της Ομοσπονδίας μας στην επόμενη διετία.

Ξεκινώντας από την οργανωτική υποδομή, σημειώνω την σε καθημερινή βάση λειτουργία των γραφείων της ομοσπονδίας, ώστε να είναι δυνατή η έγκαιρη ενημέρωση και η αμφίδρομη πληροφόρηση συναδέλφων και συλλόγων - μελών. Πραγματοποιήσαμε 28 προγραμματισμένα συμβούλια σε 23 μήνες λειτουργίας με σχεδόν πλήρη συμμετοχή των μελών. Επισκεφθήκαμε 24 διαφορετικές πρωτεύουσες νομών, παριστάμενοι σε Γ.Σ. και συγκεντρώσεις ενημέρωσης και ανταλλαγής προβληματισμού, πραγματοποιώντας πολλές περιόδους. Έτσι καλύψαμε το σύνολο σχεδόν των συλλόγων μελών μας, αλλά και τους νομούς Χίου, Ζακύνθου, Καβάλας και Δράμας, ανταποκρινόμενοι σε προσκλήσεις συναδέλφων για ενημέρωση. Συγκαλέσαμε δύο φορές τη συνέλευση των προέδρων των σωματείων - μελών μας στην Αθήνα, σε εφαρμογή του άρθρου 12 του καταστατικού, συζητώντας τα τρέχοντα θέματα και παίρνοντας δεσμευτικές αποφάσεις για τη δράση της Ομοσπονδίας.

Συνεχίσαμε, χάρις και στην εργαζόμενη προσπάθεια της συντακτικής επιτροπής υπό τον έφορο Δ. Τσίρο, την έκδοση της εφημερίδας μας «εκτός σχεδίου» με 7 τεύχη εντάσσοντάς την σε τακτική τριμηνιαία βάση και αποστέλλοντάς την δωρεάν σε όλους τους συναδέλφους ανά την Ελλάδα, είτε είναι μέλη συλλόγων - μελών μας, είτε όχι. Η τακτική αυτή της αποστολής εγγράφων εφαρμόζεται και για τα κείμενα του κάθε συνεδρίου μας και τις απόψεις μας για τα κορυφαία θέματα του χώρου. Θέλουμε να πιστεύουμε ότι η υιοθετηθείσα αυτή τακτική, εκτός της ενημέρωσης για την τρέχουσα συνδικαλιστική επικαιρότητα, βοηθά στην αύξηση της εμβέλειας και της συνοχής της Ομοσπονδίας με ευεργετικά αποτελέσματα στην ενεργοποίηση της συνδικαλιστικής συνείδησης των συναδέλφων και τη συμμετοχή τους στις κινητοποιήσεις μας. Εξάλλου καθιστά πιο εύκολο και πιο σύντομο τον απολογισμό, μα και τα περισσότερα θέματα είναι γνωστά από τα σχετικά άρθρα και πεπραγμένα των φύλλων της εφημερίδας.

Με τη συμμετοχή μας στις συσκέψεις και εκδηλώσεις και το συνέδριο της ΑΔΕΔΥ, προσπαθήσαμε να καταστήσουμε κοινωνούς των προβλημάτων μας τις άλλες Ομοσπονδίες και το κορυφαίο συνδικαλιστικό μας όργανο και να συμβάλουμε στην ενίσχυση του διεκδικητικού σπλοσαστίου του Σ.Κ. Πιστεύουμε ότι αυτό έγινε με τις τεκμηριωμένες θέσεις μας για το Δημοσιοπάλληλο Κώδικα, τις συλλογικές διαπραγματεύσεις, τη συνδικαλιστική αναδιάρθρωση, αλλά και την υγιεινή και ασφάλεια των εργαζομένων.

Με τις συναντήσεις μας με εκπροσώπους της πολιτικής ηγεσίας, κύρια του ΥΠΕΧΩΔΕ και Υπ. Οικονομικών, καθώς και με ανώτατους υπηρεσιακούς παράγοντες των παραπάνω υπουργείων, προσπαθήσαμε να επιτύχουμε την άρση των διαφωνιών και την επίλυση των προβλημάτων μας σε συγκεκριμένα θέματα. Θα θέλαμε εδώ να επιστημόνουμε το καλό κλίμα, τη σύγκλιση απόψεων και την αποτελεσματικότητα των συναντήσεων αυτών, με την εξαίρεση βέβαια της κάθετης διαφωνίας μας στα θέματα των ΝΠΔΔ, που θα αναφέρουμε αναλυτικά παρακάτω.

Το Δ.Σ. στάθηκε πάντα αρωγό στα προβλήματα των συλλόγων και των συναδελω/φυσικών μελών της Ομοσπονδίας και στήριξε τις διεκδικήσεις τους με έγγραφα και προσωπικές παραστάσεις γιατί εκτιμά ότι η συστηματική ανασχόληση με τα προβλήματα των συναδέλφων και η δεκτικότητα της δράσης των πρωτοβάθμιων συλλόγων υακιστοποιεί την Ομοσπονδία και τη Σ.Κ. γενικότερα. Έτσι ε-

ξε συναδέλφους - φυσικά μέλη της σε θέματα γενικότερου ενδιαφέροντος (θέμα διώξεων συναδέλφων Π.Γ. Ικαρίας, συν. Νταούσια, συν. Λυπαρή - Στέλλα κ.ά.). Αντίθετα, δεν απέστειψε τη διάλυση του συλλόγου της Κοζάνης και την υποκατάσταση του από σύλλογο Περιφέρειας Δυτικής Μακεδονίας.

Εδώ θα τονίσουμε ότι παρό το γεγονός ότι επανειλημμένα έχουμε καταθέσει την άποψή μας στην εφημερίδα μας, σε έγγραφα και σε απολογισμούς συνεδρίων αλλά και στις συσκέψεις και το συνέδριο της ΑΔΕΔΥ για τη συνδικαλιστική αναδιάρθρωση, θα την επαναλάβουμε δι' ολίγων γιατί απασχολεί όλους τους περιφερειακούς συλλόγους. Πράγματι, για λόγους αύξησης της εμβέλειας και της αποτελεσματικότητάς του Σ.Κ. επιβάλλεται η συσπείρωση και όχι ο κατακερματισμός των δυνάμεών του. Στην καταύθυνση αυτή συμφωνούμε με την οργανωτική πρόταση της ΑΔΕΔΥ για μία Ομοσπονδία ανά υπουργείο και μελλοντική ενσωμάτωση ΓΣΕΕ-ΑΔΕΔΥ. Η πραγματικότητα όμως κατέδειξε τα τελευταία χρόνια ότι δεν είναι δυνατή η άμεση ίδρυση συλλόγων Νομαρχιακής και ακόμη περισσότερο περιφερειακής διοίκησης, ιδιαίτερα εκεί όπου υπάρχουν ενεργά σύλλογοι ΥΠΕΧΩΔΕ, η Υπουργείου Γεωργίας ή άλλοι. Τούτο οφείλεται στο ότι δεν τελεσιδικήσαν ακόμη οι διατάξεις των νόμων 2307/94 και 2503/97 για τη Νομαρχιακή Αυτοδιοίκηση και την Περιφερειακή Διοίκηση αντίστοιχα ως προς το θεσμικό καθεστώς των υπαλλήλων, αλλά κυρίως στα γεγονότα ότι οι συναδέλφους έχουν διαφορετικές αποδοχές στην ίδια κατηγορία και ειδικότητα, ανάλογα με το Υπουργείο από το οποίο προέρχονται σαν συνέπεια του Ν. 2473/97. Σ' αυτά πρέπει να προστεθεί η ανασφάλεια του δημοσίου υπαλλήλου, που ενισχύεται από την καθυστέρηση προώθησης των οργανισμών, τη διασκακτική υλοποίηση της αποκέντρωσης αρμοδιοτήτων και πόρων και την παραπομπή στις καλές της εφαρμογής των συλλογικών διαπραγματεύσεων στο δημόσιο. Παρόλα αυτά, επειδή δεν θέλουμε να δώσουμε στον οποιαδήποτε κακόπιστο την εντύπωση ότι περιφρουρούμε την συνδικαλιστική μας εξουσία «μαχόμενοι» το θεσμό της αποκέντρωσης, φροντίσαμε να εξασφαλίσουμε την καταβολή του 2% στους συναδέλφους, που μεταφέρθηκαν στις περιφέρειες και ήδη προωθούμε την ορθή επανάληψη των σχετικών διυπουργικών αποφάσεων για να καλύψουμε και τους αποσπασμένους στη Νομαρχιακή Αυτοδιοίκηση, ακόμη και στην περίπτωση που θα μεταταχούν σ' αυτήν.

Πιστεύουμε ότι πρέπει, και στον παρόντα απολογισμό να σταθούμε ιδιαίτερα στα θέματα των ΝΠΔΔ και ιδιαίτερα του ΤΕΟ, του ΕΤΜΟΑ αλλά και του ΤΕΕ.

Τονίζουμε λοιπόν ότι είμαστε κάθεται στην όποια προσπάθεια μετατροπής του ΤΕΟ, ενός ΝΠΔΔ με σαφή εισπρακτικό χαρακτήρα και δοκιμασμένη λειτουργία, σε Α.Ε. Σας θυμίζω ότι η θέση αυτή αποτέλεσε ομόφωνη απόφασή μας και στα τρία προηγούμενα συνέδρια και βέβαια στηχε τις απόψεις της συντριπτικής πλειοψηφίας των εργαζομένων στο ΤΕΟ, όπως καταγράφηκαν στις ομόφωνες αποφάσεις των Γ.Σ. τους. Παράλληλα, η θέση αυτή διατρανώθηκε με τις επανειλημμένες απεργιακές κινητοποιήσεις, που προκήρυξε ο σύλλογος του ΤΕΟ, η Ομοσπονδία αλλά και η ΑΔΕΔΥ, εναντιωνόμενοι στην πρόθεση της κυβέρνησης να προχωρήσει στην ιδιωτικοποίηση του ΤΕΟ. Ευελπιστούμε ότι η αντίδραση των εργαζομένων με τη στήριξη της Ομοσπονδίας έχει προβληματίσει την κυβέρνηση και καθυστερεί την οποιαδήποτε απόφαση. Σε κάθε περίπτωση δηλώνουμε ότι δεν είμαστε αντίθετοι στον εκσυγχρονισμό και τη βελτίωση της λειτουργίας του ΤΕΟ, τα οποία όμως επιτυγχάνονται, όχι με την ιδιωτικοποίηση, αλλά με μία σειρά μέτρων. Τέτοιες προτάσεις έχουν κατατεθεί στην πολιτική ηγεσία και περιλαμβάνουν, πρόσληψη επιστημονικού προσωπικού, μονιμοποίηση των συμβασιούχων που καλύπτουν πάγιες και διαρκείς ανάγκες, σύνταξη σύγχρονου οργανισμού αλλά και αυτοματοποίηση των διοδίων και δυνατότητα αυτοχορηματοδότησης έργων από το ΤΕΟ.

Και στα θέματα του ΕΤΜΟΑ είχαμε αναφερθεί στο προηγούμενο συνέδριο ενόψει της προωθηόμενης από την κυβέρνηση νομοθετικής ρύθμισης. Σήμερα ύστερα από ένα περίπου χρόνο από τη συγκρότηση της σχετικής επιτροπής και μετά από αρκετά πτωγυρίσματα βρισκόμαστε στη διαδικασία υπενόρφων του Προεδρικού Διατάγματος για την κατάργηση του ΕΤΜΟΑ. Το προσωπικό που ανήκει οργανικά σ' αυτό (και το μεγαλύτερο μέρος του είναι ήδη από χρόνια αποσπασμένο στις υπηρεσίες της ΓΓΔΕ) προβλέπεται να ενταχθεί στη ΓΓΔΕ εκτός από τους εργαζόμενους στα πάρκα (Πεδίο Άρτας, Αττικό Άλσος και Βενιζέλου). Οι τελευταίοι μαζί με το σχετικό αντικείμενο, μεταφέρονται λόγω αρμοδιότητας στη διευρυμένη Νομαρχιακή Αυτοδιοίκηση, η οποία θεωρείται ότι επιβαρύνει σημαντικά τη σχέση προσωπικού πρασίνου και αντικειμένου που παραμένει στη ΓΓΔΕ. Επίσης ζητούμε να υπάρξει διασφάλιση της επιλογής των ασφαλιστικών των εργαζομένων, συμφωνούν με τη ρύθμιση του Π.Δ/τος εκτός από την μεταφορά του προσωπικού των παραπάνω πάρκων στη Νομαρχιακή Αυτοδιοίκηση, η οποία θεωρείται ότι επιβαρύνει σημαντικά τη σχέση προσωπικού πρασίνου και αντικειμένου που παραμένει στη ΓΓΔΕ. Επίσης ζητούμε να υπάρξει διασφάλιση της επιλογής των ασφαλιστικών των εργαζομένων με νομοθετική ρύθμιση.

Στο θέμα του ΤΕΕ, παρά την ποσοφική και έγγραφη παρέμβαση μας στον πρόεδρο του ΤΕΕ και την πολιτική ηγεσία της ΓΓΔΕ για συγκρότηση επιτροπής προώθησης οργανισμού από τον προηγούμενο Νοέμβριο, δεν υπάρχει καμία εξέλιξη. Έτσι τα προβλήματα επίδοσης οργανισμού επί του ΤΕΕ, ΤΕΕ Ε.Ε. και ΤΕΕ Ε.Ε.Ε.Ε.

προβλήματα στη λειτουργία του. Πιστεύουμε ότι το ταχύτερο δυνατό πρέπει να συγκροτηθεί αρμόδια επιτροπή για την προώθηση του θέματος.

Το θέμα όμως της σύνταξης και της έγκρισης των οργανισμών είναι γενικότερο και καθοριστική σ' αυτό είναι η ευθύνη του υπουργείου Εσωτερικών, Δημόσιας Διοίκησης και Αποκέντρωσης. Πράγματι, το κείμενο με το σχετικό οργανόγραμμα του οργανισμού της ΓΓΔΕ, προϊόν συνεδριάσεων δύο ανά εβδομάδα μιας επιτροπής υπηρεσιακών παραγόντων της ΓΓΔΕ με τη συμμετοχή εκπροσώπων της Ομοσπονδίας επί τετράμηνο, παρά τις επανειλημμένες συσκέψεις με τους αρμόδιους υπηρεσιακούς παράγοντες του υπουργείου Εσωτερικών εκκρεμεί από τον περσιό Μάιο. Εάν σ' αυτό προσθέσουμε την υπόσχεση των παραπάνω υπηρεσιακών παραγόντων ότι θα είμαστε το πρώτο υπουργείο που θα δημοσιεύσει οργανισμό (Ιούλιος 1998) και τη διεκκυστική των τελευταίων μηνών σχετικά με τη κατάργηση συγκεκριμένων γενικών διευθύνσεων, διευθύνσεων ή τμημάτων, θα καταλάβουμε το αδιέξοδο στο οποίο περιήλθε το θέμα από τα μεγαλεπήβολα σχέδια του προηγούμενου υπουργού Εσωτερικών. (Αναλυτική ενημέρωση υπάρχει στο τελευταίο φύλλο της εφημερίδας). Όσον αφορά την προώθηση του αντίστοιχου οργανισμού του ΥΠΕΧΩΔΕ, εκεί παρουσιάστηκε ένα πραγματικό χάος. Πρώτα, ενώ η άσηπη επιτροπή που λειτουργούσε ουσιαστικά και σε συνεχή βάση από τον περσιό Φεβρουάριο με τη συμμετοχή εκπροσώπου της Ομοσπονδίας, κατέθεσε τις απόψεις της στην πολιτική ηγεσία στις αρχές του καλοκαιριού προς το τέλος του φθινοπώρου νομιμοποιήθηκε με απόφαση του γεν. γραμματέα ΥΠΕΧΩΔΕ μία διαφορετική, διευρυμένη σύνθεση, επιτροπή. Η παραπάνω επιτροπή συνήλθε σε δύο - τρεις συνεδριάσεις και καταργήθηκε ουσιαστικά εν τη γενέσει της στις αρχές του τρέχοντος έτους. Έκτακτα δεν υπάρχει άμεση πληροφόρηση και κατά συνέπεια συμβολή δική μας στη διακρίση των οργανισμών. Πιστεύουμε ότι η σύνταξη και έγκριση ενός επικαιροποιημένου και σύγχρονου οργανισμού, που να λαμβάνει υπόψη τις σημερινές αρμοδιότητες του υπουργείου, το πληρεπών προσωπικό και το έργο που πρέπει να παραχθεί, είναι απαραίτητη συνθήκη για τη σωστή και εύρυθμη λειτουργία και τη μεγαλύτερη απόδοση του υπουργείου παράλληλα με τη διασφάλιση των εργαζομένων και επομένως πρέπει να αντιμετωπισθεί με τη δέουσα προσοχή και επιμέλεια από την πολιτική ηγεσία στο σύνολό της.

4. Κρίνουμε όμως από τον δημοσιούπαλληλο κώδικα, που δημοσιεύτηκε στο ΦΕΚ το Φεβρουάριο και ισχύει από 9-4-99 δεν μπορούμε να είμαστε αισιόδοχοι. Είναι σε όλους γνωστή η «φιρχνιά» με την οποία αντιμετώπισαν αρκετές διατάξεις του τα δικητικά στελέχη του υπουργείου μας αλλά και της Περιφερειακής και Νομαρχιακής Αυτοδιοίκησης. Παράλληλα πολλοί συνάδελφοι της Ν.Α. βρέθηκαν σε απόγνωση και μας κατέκλυσαν με τηλεφωνήματα για ενημέρωση και συμβουλές γιατί υποχρεώνονται, παρά τα ισχύοντα μέχρι σήμερα, να μεταταγούν άμεσα, εφόσον θέλουν να παραμείνουν στο βαθμό του διευθυντή. Θα παρακαλούσα να εξοικονομήσει χρόνο να ανατρέξετε στο σχετικό άρθρο μου στο τελευταίο φύλλο της εφημερίδας, που πρόσφατα κυκλοφόρησε και έχετε στο φάκελό σας. Πάντως είναι γενική η διαπίστωση ότι, αν εξαιρέσουμε την ανισοπάτητα θετικών διατάξεων για άδειες και παιδαγωγική διαδικασία, μιλάμε για ένα άστοχο κώδικα που «αναστασιώνει» αντί να εκσυγχρονίζει τη δημόσια διοίκηση.

Εκκρινόμενος στο πάγιο και διαχρονικό αίτημα όλου του Σ.Κ. για εφαρμογή των συλλογικών διαπραγματεύσεων και στο δημόσιο, δεν μπορώ δυστυχώς να προσδεστώ πίστη παραπάνω απ' όσα ανέφερα στον περσιό και προφέρω απολογισμό. Η κυβέρνηση παρά τις επαναλαμβανόμενες εξαγγελίες και δεσμεύσεις της (χαρακτηριστική είναι η υπόσχεση του Τσοχατζόπουλου για εφαρμογή από το 1999 - και παρά το ότι έδωσε στους φορείς πέρσι το Σεπτέμβριο διορθωμένο σχέδιο Νόμου, έχει παραπέμψει το θέμα στις ελληνικές καλένδες. Είμαστε υποχρεωμένοι σε σχέση με το παραπάνω τελευταίο σχέδιο να επισημάνουμε τη θέση μας για δυνατότητα διαπραγμάτευσης σε δεύτερο επίπεδο μόνο της αντιπροσωπευτικότητας και αριθμητικά μεγαλύτερης οργάνωσης κάθε χώρου (υπουργείου ΝΠΔΔ κ.λπ.). Η επισημάνση γίνεται γιατί το αντίστοιχο άρθρο του νομοσχεδίου είναι σαφές αλλά και διότι κλαδικά φορείς ήδη έχουν βάλει, στα αιτήματα των κινητοποιήσεων τους τη διαπραγμάτευση της συλλογικής σύμβασης.

Αντίθετα, ήταν θετικές οι εξελίξεις για το θέμα της εφαρμογής του γιατρού και του γενικού ασφαλείας στο Δημόσιο. Πράγματι ύστερα από το Π.Δ. 17/96, που επέλεξε το Ν. 1586/85 στο Δημόσιο, επεκταθήσαν συνεχώς συνεδριάσεις της δικής κυβερνητικής επιτροπής με το υπουργείο Οικονομικών και αντίστοιχες συσκέψεις των ομοσπονδιών και της ΑΔΕΔΥ, στις οποίες καταθέσαμε συγκεκριμένες προτάσεις με τους εκπροσώπους μας. Ήδη προχωρήσαμε σε κατευθύνσεις για εκλογή επιτροπής υγιεινής και ασφαλείας σε κάθε σύλλογο. Απομένουν βέβαια σημαντικά βήματα για την υλοποίηση του θεσμού, όπως οι διοικητικοί γιατροί, γενναίος και τεχνικού ασφαλείας και ο καθαρισμός της έννοιας του εργατικού στυγμάτος και της επαγγελματικής ασθένειας. Πρέπει, όμως και το Σ.Κ. να αντιμετωπίσει την επιμόρφωση των εργαζομένων και των εκπροσώπων τους σε θέματα υγιεινής και ασφαλείας και να συντονίσει τη δράση του για τη λειτουργία των αντίστοιχων επιτροπών σε Κεντρικό, Νομαρχιακό και Περιφερειακό επίπεδο.

Από τα τελευταία τα οικονομικά θέματα όπως το 2% το εκτός έδρας αποζητ

δία και αυτό το βλέπουμε στις εκάστοτε κινητοποιήσεις.

Για το 2% διαβεβαιώνουμε ότι δεν υπάρχει προς το παρόν κανένα πρόβλημα για τη συνέχιση της καταβολής του ποσού αυτού το 1999 αλλά και τα επόμενα χρόνια. Τα νέα εφετινά στοιχεία είναι βέβαια δυσμενή λόγω της για πρώτη φορά στα τελευταία χρόνια μείωσης του προϋπολογισμού δημοσίων επενδύσεων του ΥΠΕΧΩΔΕ καθώς και της μείωσης του λόγου προϋπολογισμού/προς όριο πληρωμών από 1,3 σε 1,2 για τις γενικές ΣΑΕ από το υπουργείο Εθνικής Οικονομίας. Αυτά αν συσχετισθούν με τον επιδιωκόμενο απ' την κυβέρνηση στόχο της μείωσης του πληθωρισμού και της ένταξης στις νομισματικές ισοτιμίες της ΟΝΕ, που καθιστούν αδύνατη κάθε υπέρβαση, αποδυναμώνουν σημαντικά το εφετινό ισόζυγιο εσόδων στο λογαριασμό/καταβολών στους συναδέλφους. Με την κάλυψη όμως και την ενδεχόμενη εξάντληση των υπολοίπων του ειδικού λογαριασμού της Αγροτικής Τράπεζας, θα καλυφθεί η εφετινή καταβολή. Επισημαίνουμε ότι από το 2000 θα αρχίσουν οι προκαταβολές και στη συνέχεια οι απορροφήσεις του Γ ΚΠΣ (Πακέτου Σαντέρ), που αναμένεται να αυξήσουν σημαντικά τους προϋπολογισμούς των δημοσίων επενδύσεων. Να θυμίσουμε εδώ ότι από το 1997 μέχρι και σήμερα εισέρρευσαν στο λογαριασμό του 2% 10,990 δισ. από τις δημόσιες επενδύσεις και καταβλήθηκαν στους συναδέλφους, 11,2 δισ., ενώ αναμένεται σύμφωνα με τους υπολογισμούς του ΥΠΕΘΟ, εισροή άλλων 3.536 δισ. για το 1999 ενώ η δαπάνη ετήσιας καταβολής είναι 5,6 δισ. Στα παραπάνω ποσά δεν περιλαμβάνονται βέβαια τα 6,138 δισ. ετησίως που αντιπροσωπεύουν το ποσό του κινήτρου απόδοσης, τα οποία μεταφέρονται απευθείας στο τακτικό προϋπολογισμό μέσω του ΥΠΕΘΟ. Επίσης από πέρσι εν καταβάλλονται τα ποσά που προκύπτουν από την κράτηση του 2% από τους προϋπολογισμούς των Α.Ε., που εσοπεύονται από το ΥΠΕΧΩΔΕ, χάρις στην αρνητική γνωμοδότηση που «εκμαιεύτηκε» από το Νομικό Συμβούλιο του κράτους, ύστερα από αίτηση του ΥΠΕΘΟ. Η τελευταία δυσμενής εξέλιξη δεν καταρτήθηκε να αποτραπεί παρά ζητήσαμε νομοθετική ρύθμιση, στην οποία συμφώνησε ο υπουργός ΠΕΧΩΔΕ. Η ρύθμιση όμως «δεν πέρασε» ούτε στο Κτηματολόγιο πέρσι, ούτε πρόσφατα στο νομοσχέδιο για την αποζημίωση των εκτός έδρας μεταβάσεων. Τέλος από φέτος θα εφαρμοστεί η πληρωμή μέσω Τράπεζας (Αγροτικής), όπως γίνεται και με τους μισθούς, επομένως η πρώτη καταβολή θα καθυστερήσει λίγο και θα περάσει το πρώτο εξάμηνο 1999.

Για τις εκτός έδρας μεταβάσεις με το Ν. 2665/99 ψηφίσθηκε το νέο νομοσχέδιο. Οι διαφοροποιήσεις του με το Ν. 2346/96 συνίσταται στα εξής:

1. Αυξάνεται η ημερήσια αποζημίωση από 6 σε 12, 15 ή 18 χιλιάδες ανάλογα με τη θέση ευθύνης (απλός υπάλληλος, τμηματάρχης ή διευθυντής) με επαύξηση 20% για τους θερινούς μήνες, Ιούλιο, Αύγουστο, Σεπτέμβριο).
2. Καταργείται η αποζημίωση για διανυκτέρευση σε φιλικό σπίτι.
3. Μειώνεται η αποζημίωση για την ημέρα επιστροφής μετά από διανυκτέρευση ή για τη μετάβαση με αυθημερόν επιστροφή από 4 χιλ. σε 3.333 δρχ.
4. Παραπέμπεται σε διυπουργική απόφαση αρμοδίου υπουργού και υπουργού Οικονομικών ο καθορισμός των ημερών εκτός έδρας ανάλογα με την κατηγορία και τον κλάδο κάθε υπαλλήλου με ανώτατο όριο της 120 ημερών το χρόνο. Με την ίδια απόφαση μπορεί να καθορίζεται και ο αριθμός των χιλιομέτρων.

Συμπερασματικά θα μπορούσε να πει κανείς ότι οι διατάξεις του νεοψηφισθέντος νόμου είναι προς τη σωστή κατεύθυνση, αν εξαιρέσει κανείς τα αναφερόμενα στα 3 και 4 που, παρά τις αντίθετες προτάσεις τους ψηφίστηκαν και «δικαιολογούνται» από την αντίληψη των συντακτών του νομοσχεδίου, οι οποίοι δεν έχουν επαφή με εκτός έδρας μεταβάσεις για επίβλεψη μελετών και έργων. Επίσης υπογράφηκε προ δυνάμει και η διυπουργική απόφαση υπ. Εσωτερικών και Οικονομικών για την έγκριση των εκτός έδρας καθ' υπέρβαση των 120 ημερών για τους εργαζόμενους στις ΔΕΣΣΕ για το έτος 1998 (40 ημέρες και 60 ημέρες για τους εργαζόμενους στους αποχωνιστικούς σταθμούς).

Συναδέλφισσες και συνάδελφοι,
Δεν θα σας κουράσω άλλο με απαριθμηση ενεργειών του Δ.Σ., που αφορούν πολιτιστικές και κοινωνικές δραστηριότητες, όπως είναι οι οικονομικές ενισχύσεις αναξιοπαθούντων συναδέλφων, η λειτουργία των κατασχετημάτων Μαλακάσας, η συμβολική ενίσχυση των γυναικείων φυλακών Κορυδαλλού κ.λπ.

Δεν θα πρέπει, όμως, να παραλείψουμε να αποδείξουμε την ανθρωπιά μας αποφασιζοντας μία γενναία οικονομική ενίσχυση για το Γιογκοσλαβικό λαό, που υφίσταται τις επιπτώσεις των ανελέητων βομβαρδισμών των εκπροσώπων του «πολιτισμένου» κόσμου.

Με την ευχή αυτή, την πεποίθηση ότι καταβάλαμε κάθε δυνατή προσπάθεια να ανταποκριθούμε στις εντολές σας, όπως αυτές εκφράστηκαν με τις αποφάσεις του 13ου και 14ου συνεδρίου και με την ελπίδα ότι εξασφαλίσουμε τουλάχιστον βελτιωμένες θέσεις πάλης του Σ.Κ. στο χώρο του ΥΠΕΧΩΔΕ για την επόμενη διετία, σας καλώ να υπερψηφίσετε τον απολογισμό του Δ.Σ. της Ομοσπονδίας για την περίοδο 1997-1999,

και σας ευχαριστώ που με ακούσατε.

Απόφαση 15ου Συνεδρίου

(Α θ ή ν α , 1 3 / 5)

A) ΤΑ ΔΙΕΘΝΗ ΔΕΔΟΜΕΝΑ

Ο δευτεροβάθμιος συνδικαλιστικός μας φορέας, η Πανελλήνια Ομοσπονδία Σωματείων Εργαζομένων του υπουργείου Περιβάλλοντος, Χωροταξίας και Δημόσιων Έργων, βρίσκεται μπροστά σε μεγάλες προκλήσεις, όπως βέβαια και το σύνολο των κοινωνικών φαινομένων της χώρας μας. Σ' αυτές τις πολλές και σοβαρές προκλήσεις δεν έχουμε άλλη επιλογή από το να ανταποκριθούμε με ουσιαστικό και δημιουργικό τρόπο.

Είμαστε προφανώς υποχρεωμένοι να κινηθούμε σε μία πολύ δύσκολη συγκυρία και σε διεθνές και σε εθνικό επίπεδο.

Η περίφημη Παγκοσμιοποίηση έχει αναχθεί σε παγκόσμιο όραμα για όλους εκείνους τους κύκλους, που σε πρώτη μοίρα βάζουν την σύδοτη δράση του μεγάλου κεφαλαίου και τις επιδόσεις του Χρηματιστηρίου, ενώ οι εργαζόμενοι θα πρέπει μόνιμως να βλέπουν το εισόδημά τους να συρρικνώνεται ή στην καλύτερη περίπτωση να σταθεροποιείται, σύμφωνα με τον Δ.Τ.Κ.

να υποβαθμίζονται τα ασφαλιστικά τους δικαιώματα ή να τους αμφισβητείται ακόμη και το αυτονόητο δικαίωμα της εξασφάλισης της ίδιας της εργασίας.

Πρόσφατα μάλιστα οι εργαζόμενοι καλούνται να παίξουν και έναν άλλο. Αυτόν που επιτάσσει ότι θυσιάζοντας τη ζωή, την υγεία και την αξιοπρέπεια τους πρέπει να γίνουν και πειραματόζωα των νέων αι «έξυπνων» όπλων των ΗΠΑ και των Ευρωπαίων εταίρων τους, στο όνομα επιδιώξεων, που καθόου δεν σχετίζονται με τα άμεσα ή μακροπρόθεσμα συμφέροντα του κόσμου της δουλειάς και του πολιτισμού.

Στο σημείο αυτό αναγνωρίζουμε την ανάγκη άμεσα και διαρκώς όλες οι πολιτικές δυνάμεις, οι διάφοροι κοινωνικοί φορείς αλλά κυρίως η ελληνική κυβέρνηση, να υψώσουν ακόμη πιο δυνατά και ξεκάθαρα τη φωνή τους για να συμβάλουν το ταχύτερο στην άμεση στάπαυση των βάρβαρων βομβαρδισμών.

B) ΤΑ ΕΛΛΗΝΙΚΑ ΔΕΔΟΜΕΝΑ

α) Στο τρέχον έτος οι εργαζόμενοι αντιμετωπίζουν μία εισοδηματική πολιτική, που οδηγεί σε οικονομικές απώλειες λόγω ενός εντεινόμενου διορθωτικού ποσοστού, που είναι χαμηλότερο από τη και από τον προβλεπόμενο πληθωρισμό.

β) Η μη τιμαριθμοποίηση της φορολογικής κλίμακας επιβαρύνει ακόμη περισσότερο τους ισχνούς οικογενειακούς προϋπολογισμούς κάθε Δημόσιου Λειτουργού.

γ) Ο νέος δημοσιούπαλληλικός κώδικας παρά την κωδικοποίηση μερικών διατάξεων, δημιουργεί πολλά προβλήματα στην υλοποίηση της πάγιας ιεραρχίας και, σε συνδυασμό με τη μελετώμενη σύνταξη μισθού - βαθμού, προκαλεί σοβαρές ανησυχίες στη συντριπτική πλειοψηφία των συναδέλφων.

δ) Σε γενικές γραμμές οι αντιρρήσεις μας, για τη δημιουργία ιεραρχικών σχημάτων, συνήθως υπό μορφήν Α.Ε., ανταγωνιστικών στην πάγια δομή οργανωμένης λειτουργίας του υπουργείου μας, δεν λήφθηκαν υπόψη, με αναμενόμενο αποτέλεσμα την ύπαρξη υπαλλήλων με μισθολόγια δύο ταχυτήτων.

ε) Ο θεσμός των Συλλογικών Συμβάσεων Εργασίας, με την κύρωση μάλιστα των 151 και 154 ΔΣΕ στο Δημόσιο Τομέα, ενώ ξεκίνησε ελπιδοφόρα, ύστερα από τους πολύχρονους αγώνες του δη-

της απροθυμίας της κυβέρνησης να υπερβεί απαρχαιωμένες νομοθετικές δομές και αντιλήψεις.

στ) Η συστηματική, έστω αργή και βαθμιαία, μείωση του αριθμού των μόνιμων Δημοσίων Υπαλλήλων, πέρα από τη γήρανση και εξουθένωση των Ασφαλιστικών μας Ταμείων, αφαιρεί από το Δημόσιο Τομέα τη δυνατότητα της φυσικής του ανανέωσης αλλά και της μακροπρόθεσμης προοπτικής.

ζ) Η αποκρουστική εικόνα της δημόσιας υγείας (στο πλαίσιο της κατάρρευσης του Κοινωνικού Κράτους, που με τόσους αγώνες είχε δρομολογηθεί κυρίως μεταπολεμικά) είναι σε όλους μας γνωστή, ειδικότερα όμως σε εκείνους που είχαν την τύχη να βρεθούν στο «αναπαυτικό» ράντζο κάποιου «φιλόξενου» διαδρόμου. Τα γενικότερα ζητήματα της υγειονομικής περίθαλψης μας αλλά και των συνταξιοδοτικών μας δικαιωμάτων απαιτούν την ιδιαίτερη προσοχή μας. Χρειάζεται να διατυπώσουμε συγκεκριμένες προτάσεις, σε συνεργασία και συνεννόηση με το σύνολο των Δημοσίων Υπαλλήλων, όπως βέβαια και για άλλα κοινά μας προβλήματα κ.α.

Γ) ΟΙ ΠΡΟΫΠΟΘΕΣΕΙΣ ΤΗΣ ΔΙΚΗΣ ΜΑΣ ΠΟΡΕΙΑΣ

Στην παγκόσμια μεταβατική περίοδο των ριζικών αλλαγών, που παρατηρούνται σε οικονομικό και κοινωνικό επίπεδο και μάλιστα σε βάρος των εργαζομένων και του περιβάλλοντος, η δημιουργική πορεία της Ομοσπονδίας είναι ανάγκη να συνεχιστεί. Βασικές προϋποθέσεις αποτελούν:

i) Η αποτελεσματική συσπείρωση γύρω από τη δευτεροβάθμια οργάνωσή μας.

ii) Η ενεργοποίηση όλων των συναδέλφων μας, όπου και όπου αναλαμβάνουν, όπως είναι φυσικό, τα αναντικατάστατα πρωτοβάθμια Σωματεία.

iii) Η ενεργός συμμετοχή, όπου είναι εφικτό, στους αγώνες και τις διεκδικήσεις συλλογικών φορέων για την παραπαίουσα Παιδεία, για την Υγεία, για το Περιβάλλον, με γνώμονα όχι μόνο το άμεσο συμφέρον των εργαζομένων αλλά και τη συμβολή μας στη διαμόρφωση των νέων κοινωνικών συνθηκών.

iv) Η παραδοχή της άποψης πως είμαστε σε θέση να αναδειξουμε τις ποικίλες δυνατότητες του εργασιακού μας χώρου αλλά και του ρόλου μας, συμβάλλοντας αποφασιστικά στην κατανόηση και επίλυση όλων των ζητημάτων των σχετικών με:

- τη γρήγορη και διάφανη παραγωγή άρτιων Δημοσίων Έργων
- την αξιόπιστη χωροταξική οργάνωση του εθνικού χώρου, αλλά και της Ευρώπης γενικότερα.

- την αποτελεσματική και έγκαιρη προστασία του φυσικού, ανθρωπογενούς και πολιτιστικού περιβάλλοντος

- τον ορθολογικό σχεδιασμό και την ανάπτυξη όλων των οικισμών της πατρίδας μας.

ν) η αντίληψη ότι οι Δημόσιοι Υπάλληλοι σε μία διαδικασία σωστής και εθελοντικής συνεχούς επιμόρφωσης και μετεκπαίδευσης μπορούν να συμβάλλουν αποφασιστικά στην πολύπλευρη ανάπτυξη της ελληνικής κοινωνίας, προς όφελος όλων των πολιτών, σαφώς ανεξάρτητα από θρησκευτικό δόγμα, γλώσσα και καταγωγή.

δ) Η ΣΥΓΚΕΚΡΙΜΕΝΗ ΜΑΣ ΔΡΑΣΗ

1999)

κοινωνική λογική, στην κατεύθυνση σοβαρής αντιμετώπισης των προβλημάτων, τα οποία απασχολούν και τους συναδέλφους μας. Μερικά από αυτά είναι μάλιστα χρόνια και απαιτούν υπομονή, επιμονή αλλά και ξεκάθαρη αποφασιστικότητα και αγωνιστικότητα.

Η ΠΟΣΕΥΠΕΧΩΔΕ χρειάζεται προσεχώς να αφιερώσει όλες της τις δυνάμεις για:

- να βελτιωθεί το εισόδημά μας με παροχή διορθωτικού ποσού για το 1998 και αύξηση στο '99 ισόποση τουλάχιστον ως προς τον πληθωρισμό με τιμαριθμοποίηση της φορολογικής κλίμακας με αύξηση του αφορολόγητου με μισθολογία ισάξια εκείνων, που παρέχονται στις «περίφημες» Α.Ε.,

- να συμπληρωθούν ή και αναμορφωθούν διατάξεις του Δημοσιούπαλληλικού Κώδικα (σύνθεση Υ.Σ. κριτήρια επιλογής κ.λπ.),
- να διακοπεί η λειτουργία των αναποτελεσματικών, όπως ήδη αποδείχθηκε, Α.Ε. που δημιουργήθηκαν ανταγωνιστικά στο χώρο μας (ή μη ιδιωτικοποίηση του ΤΕΟ είναι αδιαπραγμάτευτη, ενώ συγχρόνως είναι απαραίτητη και η άμεση χορήγηση αυξημένων αποζημιώσεων ανθυγιεινής και επικίνδυνης εργασίας),

- να ολοκληρωθούν οι διαδικασίες για σύναψη Σ.Σ.Ε. με κυρίαρχο ρόλο της Ομοσπονδίας μας, ως αντιπροσωπευτικότερης δευτεροβάθμιας συνδ. Οργάνωσης στο ΥΠΕΧΩΔΕ,

- να υπάρξει η ομαλή οργανική απορρόφηση όλων των συναδέλφων μας, που αναγκάζονται να εγκαταλείψουν τα διάφορα ΝΠΔΔ ή Υπηρεσίες, που διαλύονται ή στη χειρότερη περίπτωση ιδιωτικοποιούνται,

- να υπάρξουν προσλήψεις για ενίσχυση των τομέων εργασίας μας, ώστε να εξασφαλιστεί και η ομαλή εφαρμογή των νέων Οργανισμών Λειτουργίας που πρέπει να οριστικοποιηθούν με την ενεργό μας συμμετοχή,

- να διασφαλιστούν η διαχρονικότητα και η δυναμική του 2% (και να διαχωριστούν σαφέστατα, στην τρέχουσα και στις μελλοντικές ΣΑΕ οι πόροι 2% και 7%),

- να καλύπτονται στο μέγιστο οι αποζημιώσεις για πραγματοποιούμενες μετακινήσεις εκτός έδρας, είτε με διανυκτέρευση είτε με αυθημερόν επιστροφή,

- να βελτιωθούν οι συνθήκες εργασίας μας και να τελειοποιηθεί το υπάρχον πλαίσιο, ώστε να μεγιστοποιηθεί η σωστή λειτουργία των νεοσύστατων Επιτροπών Υγιεινής και Ασφάλειας. (Αναγκαία είναι και η άμεση πλήρωση των προβλεπόμενων θέσεων Ιατρού και Τεχνικού),

- να ενισχυθούν αποφασιστικά τα δημόσια νοσοκομεία, με παράλληλη αναβάθμιση και εξασφάλιση της βιωσιμότητας των Ταμείων μας. (Οποιαδήποτε υποβάθμιση των ασφαλιστικών μας δικαιωμάτων - συντάξεις, εφάπαξ κ.λπ. - δεν θα γίνει δεκτή, ακόμη και για τις περιπτώσεις απaráδεκτης μετατροπής υπηρεσιών μας σε Α.Ε. Υποστηρίζουμε μάλιστα ότι άμεσα πρέπει να υπάρξει και γενναία αύξηση κρατικών δαπανών για το τρίπτυχο Υγεία - Πρόνοια - Παιδεία),

- να ενταχθούν άμεσα στη ΓΓΔΕ όλοι οι εργαζόμενοι στο ΕΤΜΟΑ.
- να χορηγηθούν αυξημένα οικογενειακά επιδόματα και στους δύο συζύγους. (Η σύνταξη θανάτου από εργαζόμενη σύζυγο στον Δ.Τ. αυτονόητα να χορηγείται στο σύζυγο και τα ανήλικα τέκνα),
- να σταματήσουν οποιεσδήποτε προσπάθειες άμεσης ή έμμεσης άρσης της μονιμότητας,

- να γίνει επιτέλους αντιληπτό πως η μεταφορά του ΥΧΟΠ στο ακαταλληλότατο κτίριο του Ελαιώνα αποτελεί δείγμα κάκιστης χω-

ροταξικής επιλογής σε βάρος εργαζομένων και πολιτών επισκεπτών,

- να επανενταχθούν οι ΔΕΣΕ στο ΥΠΕΧΩΔΕ επειδή και το αντικείμενο της συντήρησης γνωρίζουν και διαθέτουν και τον απαραίτητο εξοπλισμό, υπό την προϋπόθεση βέβαια της στελέχωσης με το αναγκαίο τεχνικό προσωπικό,

- να επανασυνδεθεί (πλήρως - τουλάχιστον λειτουργικά - το δίκτυο κρατικών Εργαστηρίων Δημοσίων Έργων με κέντρο το ΚΕΔ και ακτίνες τα ΠΕΔΕ. (Για να προχωρήσει πραγματικά το δίκτυο διαπίστωση, κατά EN 45001, πρέπει άμεσα να στελεχωθεί με κατάλληλο προσωπικό, να στηριχθεί με συγκεκριμένα εκπαιδευτικά επιμορφωτικά προγράμματα και επίσης να βελτιωθούν οι συνθήκες Υγιεινής και Ασφάλειας του προσωπικού),

- να συσταθούν στις ΕΥΔΕ, με κατάλληλη νομοθετική ρύθμιση, εργαστήρια, ώστε αυτές να μπορούν να πραγματοποιούν ελέγχους στα έργα αρμοδιότητάς τους. (Τα εργαστήρια αυτά θα λειτουργούν υπό την εποπτεία του ΚΕΔΕ, από όπου και θα παίρνουν τη σχετική πιστοποίηση, το οποίο μάλιστα θα μπορεί να διενεργεί αφενός εξειδικευμένους ελέγχους και αντίστοιχες επεμβάσεις, σε σοβαρές περιπτώσεις, αφετέρου επιστημονική έρευνα),

- να καταργηθούν κάθε είδους περιοριστικοί όροι για τους συναδέλφους των ΝΑ, οι οποίοι και να παραμείνουν υπάλληλοι του υπουργείου με όλα τα αρχικά τους δικαιώματα, ανεξάρτητα των παρεχομένων τους υπηρεσιών προς τη Ν.Α.,

- να υπογραφεί και υλοποιηθεί άμεσα το προωθούμενο επανιδρυμένο Σχέδιο Π.Δ. για τον Οργανισμό του Τ.Ε.Ε.

(Για τα ασφαλιστικά ζητήματα και το εφάπαξ των εργαζομένων στο Τεχνικό Επιμελητήριο, που εξαιρέθηκε από τις τελευταίες αναφεριές νομοθετικές ρυθμίσεις, απαιτείται νομ. ρύθμ. σύμφωνα με τις συζητήσεις, που έγιναν με το Υπ. Υ.Π. & Κ.Α.) -

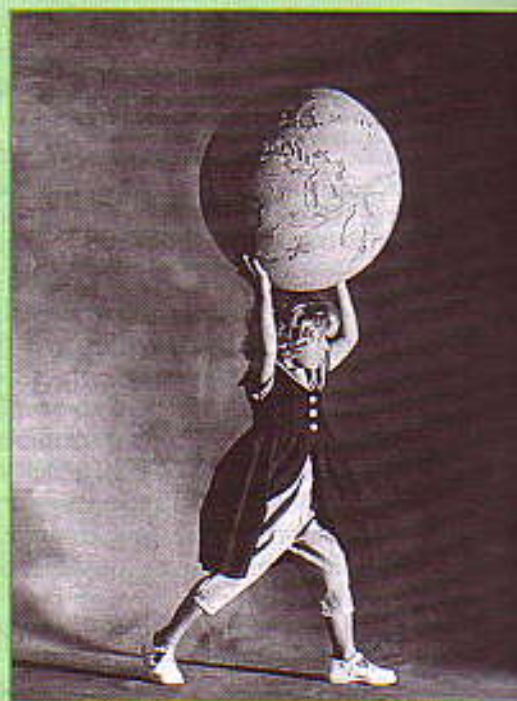

Όσο ποτέ άλλοτε αξίζει να δουλέψουμε για μία Δημόσια Διοίκηση

- **αποκεντρωμένη**
- **αποτελεσματική**
- **συμμετοχική**
- **με ανθρώπινο πρόσωπο**
- **με διαφάνεια**

Χαιρετισμός του Προέδρου

Κύριε υπουργέ,

Κύριοι εκπρόσωποι των πολιτικών κομμάτων και των συνδικαλιστικών φορέων

Κυρίες και κύριοι σύνεδροι, αγαπητοί προσκεκλημένοι

Σας καλωσορίζουμε στο 15ο Συνέδριο που διοργανώνει η Ομοσπονδία μας, η οποία εκπροσωπεί τους 10.500 εργαζόμενους στο Υ.ΠΕ.ΧΩ.Δ.Ε., τη Γ.Γ.Δ.Ε. τα εποπτευόμενα από το ΥΠΕΧΩΔΕ Νομικά Πρόσωπα Δημοσίου Δικαίου, καθώς και τους συναδέλφους μας που ανήκαν στις υπηρεσίες του ΥΠΕΧΩΔΕ και έχουν τώρα μεταφερθεί στις περιφέρειες, ή είναι υποχρεωτικά αποσπασμένοι στις νομαρχιακές αυτοδιοικήσεις.

Θα παρακαλούσα να υπερβούμε για λίγο τη ζοφερή πραγματικότητα όπως διαγράφεται στο διεθνή και ευρωπαϊκό ορίζοντα, με τις τραγικές συνέπειες της «Νέας Τάξης» και την ανεξέλεγκτη δράση του κεφαλαίου, ιδιαίτερα του χρηματιστηριακού, στα πλαίσια μιας ασύδραστης ελεύθερης αγοράς, για να ασχληθούμε με τα προβλήματα της Δημόσιας Διοίκησης και του ΥΠΕΧΩΔΕ ειδικότερα.

Καταλαβαίνω βέβαια, ότι αυτό είναι πολύ δύσκολο, όταν οι καθημερινές εγκληματικές ενέργειες των ανιστόρητων απογόνων των χρυσοθήρων, που συνεπικουρούνται και ενισχύονται δυστυχώς από τους εκπροσώπους της «πολιτισμένης» Ευρώπης έχουν αρχίσει, πλην της γενικότητας των Γιουγκοσλάβων αυτόχθονων και παρεπιδημούντων, να γεννούν βλαπτικές επιπτώσεις στο φυσικό περιβάλλον της ευρύτερης περιοχής των Βαλκανίων.

Τουλάχιστον αυτές οι επιπτώσεις όπως προδιαγράφονται για τη χώρα μας πρέπει να μας προβληματίσουν σοβαρά, έστω κι αν δεν θέλουμε ή δεν μπορούμε να κατανοήσουμε το μήνυμα των εκπροσώπων της «Νέας Τάξης» που παραπέμπει ευθέως σε υπέρ ενίσχυση μειονοτήτων, αμφισβήτηση εθνικής κυριαρχίας και ανατροπή συνόρων. Αλλά ας επανέλθουμε στα του χώρου δουλειάς μας.

Το ΥΠΕΧΩΔΕ είναι ένα κατ' εξοχήν τεχνικό και παραγωγικό υπουργείο, όπου γίνεται ο σχεδιασμός και σε μεγάλο βαθμό υλοποιείται η οικιστική πολιτική, η πολιτική για το Περιβάλλον, τα Δημόσια Έργα, την πρόληψη και αντιμετώπιση θεομηνιών (σεισμοί, πλημμύρες) κ.λπ. Το έργο επομένως που παράγουμε, έχει κοινωνικό και αναπτυξιακό χαρακτήρα, δεδομένου ότι καλύπτει τομείς εξαιρετικά ευαίσθητους για την ποιότητα ζωής των Ελλήνων πολιτών και για την εθνική οικονομία.

Οι δράσεις του ΥΠΕΧΩΔΕ, που υλοποιούνται μέσα από το 2ο Κοινωνικό Πλαίσιο Στήριξης, βαίνουν ήδη προς την ολοκλήρωση, μέσα από ευμενείς προϋποθέσεις και προοπτικές που διαμορφώθηκαν με τη συνδρομή κοινωνικών φορέων και εργαζομένων.

Παράλληλα έχει ήδη αρχίσει η προετοιμασία για το 3ο Κοινωνικό Πλαίσιο Στήριξης που πιστεύουμε ότι με την αξιοποίηση της εμπειρίας από τα δύο προηγούμενα προγράμματα, θα ολοκληρωθεί την προσπάθεια για την αναδιάρθρωση της αναπτυξιακής υποδομής της χώρας και τη βελτίωση της ποιότητας ζωής όλων μας. Στις προσπάθειες αυτές, οι εργαζόμενοι που εκ-

και ουσιαστικά.

Επίσης με δεδομένο ότι μία σωστή Δημόσια Διοίκηση είναι βασικός μοχλός ανάπτυξης κάθε χώρας, κάτι άλλωστε που προφανώς είναι αποδεκτό από τους εκάστοτε κυβερνώντες, αφού επαγγέλλονται κάθε φορά τον εκσυγχρονισμό και την αναδιάρθρωση της, η Ομοσπονδία μας τα τελευταία χρόνια έχει συνεισφέρει ουσιαστικά με εποικοδομητικές προτάσεις σε κάθε προσπάθεια αναμόρφωσης του Δημόσιου Τομέα. Ο γνώμονας είναι η βασική αρχή ότι η αναμόρφωση του Δημόσιου Τομέα πρέπει να καταλήγει στο επιθυμητό αποτέλεσμα, που είναι η βελτίωση των υπηρεσιών που παρέχονται στον πολίτη, και απαραίτητη προϋπόθεση αποτελεί οι αποφάσεις να μη λαμβάνονται ερήμην των εργαζομένων και των Κοινωνικών φορέων.

Δυστυχώς το θέμα αυτό δεν βρήκαμε την ανάλογη ανταπόκριση από την πλευρά των κυβερνώντων. Ζούμε ήδη τις επιπτώσεις από τη λειτουργία της Νομαρχιακής και της Περιφερειακής Αποκέντρωσης που έγινε κατόπιν ενός στοιχειώδους και κατ' επίφαση μόνο διαλόγου με τους εργαζόμενους. Οι περισσότερες από τις προτάσεις μας δεν ελήφθησαν υπόψη και τα

προβλήματα της Νομαρχιακής Αυτοδιοίκησης δεν έχουν μέχρι τώρα ξεπεραστεί, αν και διανύουμε τη δεύτερη διετία υποχρεωτικής απόσπασης των συναδέλφων μας στις Ν.Α., αφού ελάχιστοι είναι αυτοί που επέλεξαν να μεταταχθούν. Είναι χαρακτηριστική η αναστάτωση που δημιουργήθηκε πρόσφατα στους συναδέλφους αυτούς, που έχουν τα τυπικά προσόντα για να προαχθούν στο βαθμό του διευθυντή, λόγω της υποχρεωτικής μετάταξης που τίθεται ως προϋπόθεση για την προαγωγή τους με το νέο Δημοσιούπαλληλικό Κώδικα. Ανάλογες δυσλειτουργίες και προβλήματα παρουσιάζονται και στην Περιφερειακή Διοίκηση με την έλλειψη προσωπικού, την καθυστέρηση αναδιάρθρωσης των Υπηρεσιών και τον δραστήριο περιορισμό των οικονομικών κινήτρων για το προσωπικό αποτέλεσμα της μη ολοκληρωμένης μεταφοράς αρμοδιοτήτων και της έλλειψης ΣΑΕΠ στις



περισσότερες περιφέρειες.

Ο εκσυγχρονισμός της Δημόσιας Διοίκησης δεν είναι πρόβλημα που λύνεται στα χαρτιά σαν επιτελική άσκηση. Απαιτούνται γι' αυτόν ορισμένες βασικές προϋποθέσεις, όπως η ενίσχυση της πρωτοβουλίας και της δημιουργικότητας των εργαζομένων, η αξιοκρατία και η απαγκίστρωση της Δημόσιας Διοίκησης από τις πελατειακές σχέσεις.

Δυστυχώς, οι πρόσφατες διοικητικές πρωτοβουλίες του υπουργείου Εσωτερικών, Δημόσιας Διοίκησης και Αποκέντρωσης, όπως τουλάχιστον εκφράζονται μέσα από τον Δημοσιούπαλληλικό Κώδικα και την αντιμετώπιση των νέων Οργανισμών των υπουργείων, καταδεικνύουν ότι οι αντίστοιχες ρυθμίσεις σχεδιάζονται και υλοποιούνται με καθαρά «διοικητικίστικη» λογική και όχι τεχνοκρατικά όπως θα έπρεπε, με αποτέλεσμα να μην βοηθούν στον εκσυγχρονισμό αλλά αντίθετα να ωθούν τη Δημόσια Διοίκηση προς μία «αναπαλαίωση» έξω από το πνεύμα των καιρών.

Χαρακτηριστικό παράδειγμα αποτελεί το ΥΠΕΧΩΔΕ, ένα

στην λογική επιδιώκεται να εφαρμοσθούν πρακτικές που αφορούν σε καθαρά διοικητικά υπουργεία. Εύγλωττη επιβεβαίωση της παραπάνω θεώρησης αποτελούν ορισμένες διατάξεις του πρόσφατα αναμορφωθέντος Νόμου για τις αποζημιώσεις των εκτός έδρας μετακινήσεων, που εξισώνουν διοικητικά και τεχνικά υπουργεία χωρίς να λαμβάνουν υπόψη την τεράστια για την εθνική οικονομία σημασία της αποτελεσματικής επίβλεψης έργων και μελετών, που οδηγεί στην έγκαιρη και οικονομικότερη αποπεράτωσή τους.

σαν εργασίαν.

Αποτέλεσμα είναι το ΥΠΕΧΩΔΕ να οδηγείται σε μαρασμό, τόσο από έλλειψη τεχνικού προσωπικού (πρόβλημα που δεν μπορεί να λυθεί με τις σχεδιαζόμενες μετατάξεις από άλλους φορείς) και από την αύξηση της μέσης ηλικίας του προσωπικού του, όσο και από την απογοήτευση των εργαζομένων που βλέπουν μεγάλο μέρος βασικών αρμοδιοτήτων να περνά σε Ανώνυμες Εταιρείες (ΜΕΤΡΟ, ΕΓΝΑΤΙΑ, ΚΤΗΜΑΤΟΛΟΓΙΟ και τώρα το ΤΑΜΕΙΟ ΕΘΝΙΚΗΣ ΟΔΟΠΟΙΑΣ). Ακόμη και προβλήματα, που

η επίλυσή τους σχεδιάσθηκε με την ομόθυμη συμβολή των εργαζομένων, όπως π.χ. η διάλυση του ΕΤΜΟΑ και η απορρόφηση των εργαζομένων από την Γενική Γραμματεία Δημοσίων Έργων, αντιμετωπίζονται με πωγωρίσματα και παραπομπή στις καλένδες.

Τέλος η διεκυστινίδα γύρω από την ιδιωτικοποίηση του ΤΕΟ συνεχίζεται, χωρίς να προσέται κανείς από τις οδυνηρές εμπειρίες του ΜΕΤΡΟ, της Πολιτιστικής Πρωτεύουσας Θεσσαλονίκης, της Εγνατίας, των διαφόρων συμβούλων (συμπεριλαμβανομένων αυτών για τα ΠΕΠ) κ.λπ.

Αγαπητοί προσκεκλημένοι, φίλες και φίλοι,

Εμείς σ' αυτήν την Ομοσπονδία δεν αναπτύξαμε ποτέ στενή συνδικαλιστική αντίληψη, ούτε περιοριστήκαμε σε αιτήματα αποκλειστικά οικονομικής φύσης.

Στόχος μας ήταν πάντα η αναβάθμιση των Υπηρεσιών στις οποίες υπηρετούμε και η συμβολή μας με προτάσεις σε κάθε προσπάθεια που γίνεται για την εξυγίανση του κυκλώματος των Δημοσίων Έργων, για τη βελτίωση της πολιτικής για την βιώσιμη ανάπτυξη και για την καλύτερη ποιότητα ζωής των πολιτών.

Στην κατεύθυνση αυτή μετείχαμε ενεργά σε κάθε προσπάθεια αναβάθμισης της Δημόσιας Διοίκησης τόσο γενικότερα (Δημοσιούπαλλικός Κώδικας) όσο και για τους χώρους των συναδέλφων που εκπροσωπού-

ΠΟΣΕ ΥΠΕΧΩΔΕ
15ο ΤΑΚΤΙΚΟ ΣΥΝΕΔΡΙΟ
ΑΘΗΝΑ 12-13 ΜΑΪΟΥ 1999

ΟΙΚΟΝΟΜΙΚΟΣ ΛΟΓΟΛΙΣΜΟΣ ΚΑΙ ΙΣΟΛΟΓΙΣΜΟΣ ΑΠΟ 13.5.98 ΜΕΧΡΙ 21.4.99

ΕΣΟΔΑ		ΕΣΟΔΑ	
1) Υπόλοιπο Τομέου	57.034.032	1) Έσοδα 14ου Συνεδρίου	4.648.878
2) Συνδρομίες μέλων	1.988.000	2) Συμμετοχή μέλων στο Δ.Σ. και σε Επιτροπές	1.548.907
3) Τόκοι	6.225.464	3) Περιόδους μέλων Δ.Σ.	569.320
4) Έσοδα 1%	27.208.000	4) Συμβόλαια Πρόεδρων	964.250
ΣΥΝΟΛΟ	92.455.500	5) Εργασίες, Συνδρομίες παρεόδων, βήμα προσέλευση συντάξιου	3.114.000
		6) Ενίσχυση συντάξιου, πολιτισμικές δραστηριότητες	3.800.200
ΥΠΟΛΟΙΠΟ ΤΑΜΕΙΟΥ	75.640.527	7) Συνδρομή ΑΔΕΛΦ	1.218.000
		8) Αποζημίωση συνταξίου γραφείου	600.000
1) ΟΜΟΛΟΓΑ ΚΤΗΜΑΤΙΚΗΣ (ΕΘΝΙΚΗΣ)	45.044.100	9) Γνωστή τάση για αγορά ομόλογων 15 μήνες μετά την έκδοσή του	220.423
2) ΠΡΟΒΕΣΜΑΚΟ ΟΜΟΛΟΓΟ ASPIRE BANK	10.645.423	10) Εκπτώσεις, δικτυοαγοράσεις	207.390
3) ΒΕΒΛΙΑΡΙΟ ΕΘΝΙΚΗΣ	14.970.202	11) Γραμμή 1/4	110.880
4) ΒΕΒΛΙΑΡΙΟ ΕΘΝΙΚΗΣ	4.707.246	12) Τηλέφωνο	823.760
5) ΒΕΒΛΙΑΡΙΟ ΕΘΝΙΚΗΣ (ΚΤΗΜΑΤΙΚΗΣ)	273.562	13) Ταχυδρομικά	48.235
		14) Γενικά έξοδα	158.890
		ΣΥΝΟΛΟ	13.113.567

ΣΗΜΕΙΩΣΗ:
Το έσοδο του 14ου Συνεδρίου δεν συμπεριλαμβάνονται 5.000.000 δραχμές, που ήταν η απορρόφηση του ΥΠΕΧΩΔΕ προς τον Ν. Αντιμεταναστευτικής από την ΠΟΛΥΕΥΧΩΔΕ.

Ο ΠΡΟΕΔΡΟΣ: ΧΡ. ΤΣΙΓΓΑΔΑΣ
Ο Γ. ΓΡΑΜΜΑΤΕΑΣ: ΠΑΝΗΣ ΜΑΝΚΑΣ

Όσο για τον Υπαλληλικό Κώδικα πέρα από την κωδικοποίηση ήδη ψηφισθέντων θετικών ρυθμίσεων, η γενική φιλοσοφία του κατά κανένα τρόπο δεν εκφράζει την αξιοκρατία, την ανανέωση και το νέο πνεύμα που πρέπει να επικρατεί στη Δημόσια Διοίκηση στο κατώφλι της νέας χιλιετίας.

Παράλληλα, συνεχίζεται δυστυχώς η απαξίωση του Δημοσίου Τομέα, την οποία έχουμε καταγγείλει επανειλημμένα στα συνέδριά μας των τελευταίων ετών, με συγκεκριμένες ενέργειες στην κατεύθυνση της εκχώρησης βασικών αρμοδιοτήτων σε Ανώνυμες Εταιρείες ή ιδιώτες, σε συνδυασμό με τη συνεχιζόμενη οργανωμένη εκστρατεία δυσφήμισης τόσο από φορείς συγκεκριμένων οικονομικών συμφερόντων όσο και από ορισμένα Μέσα Μαζικής Ενημέρωσης.

Έτσι η Διοίκηση εφαρμόζει μίζερές πρακτικές στην εισοδηματική πολιτική με αυξήσεις κάτω του πληθωρισμού στους Δημοσίους Υπαλλήλους, με πάγωμα των συλλογικών διαπραγματεύσεων, με περικοπές των υπερωριών και των εκτός έδρας μετακινήσεων, και με αποκρύφωμα την πρακτική του υπουργείου Οικονομικών να μην αναγνωρίζει, στις ελάχιστες περιπτώσεις που επιτρέπονται υπερωρίες, ότι αυτές μπορούν να συνυπάρχουν με εκτός έδρας μετακινήσεις, όταν είναι σε όλους γνωστό ότι κατά τις μετακινήσεις αυτές οι υπάλληλοι προσφέρουν υποχρεωτικά υπερωριακή εργασία.

Συγχρόνως δεν έχει γίνει μέχρι στιγμή κανένας επίσημος απολογισμός του έργου των Ανωνύμων Εταιρειών ή των καλοπληρωμένων συμβούλων διαχείρισης, σε συνδυασμό με το κόστος του έργου που παράγουν. Αντίθετα, περαιοσέυουν οι διακρουσεις για το «ακριβό Κράτος», τους πολλούς εργαζόμενους στο δημόσιο, και για τα ασφαλιστικά ταμεία που κινδυνεύουν με καταρρευση, και άρα πρέπει να μειωθούν οι συντάξεις και να αυξηθούν τα χρόνια υπηρεσίας, την ίδια ώρα που καταβάλλονται υπερωρίες αμοιβές για αμφιβάλλου ποιότητας υπηρεσίας συμ-

ΠΟΣΕ ΥΠΕΧΩΔΕ
15ο ΤΑΚΤΙΚΟ ΣΥΝΕΔΡΙΟ
ΑΘΗΝΑ 12-13 ΜΑΪΟΥ 1999

ΠΡΟΫΠΟΛΟΓΙΣΜΟΣ ΑΠΟ 22.4.99 ΜΕΧΡΙ 21.4.2000

ΕΣΟΔΑ		ΕΣΟΔΑ	
1) Υπόλοιπο προγραμματικής χρήσης	75.640.527	1) Έσοδα Συνεδρίου	10.000.000
2) Συνδρομίες και εισφορές μέλων	2.000.000	2) Συμμετοχή μέλων στο Δ.Σ. και σε επιτροπές	2.000.000
3) Τόκοι	3.500.000	3) Περιόδους μέλων Δ.Σ.	1.000.000
4) Έσοδα 1%	27.000.000	4) Συμβόλαια Πρόεδρων	1.500.000
ΣΥΝΟΛΟ	108.140.527	5) Εργασίες, συνδρομίες παρεόδων	1.600.000
		6) Ενίσχυση συντάξιου, πολιτισμικές δραστηριότητες	3.000.000
		7) Συνδρομή ΑΔΕΛΦ	1.500.000
		8) Αποζημίωση συνταξίου γραφείου	800.000
		9) Πολιτισμικές δραστηριότητες	400.000
ΥΠΟΛΟΙΠΟ ΤΑΜΕΙΟΥ	83.740.527	10) Γραμμή 1/4 και συντήρηση φωτοτυπικού μηχανήματος	300.000
		11) Τηλέφωνο	1.000.000
		12) Ταχυδρομικά	600.000
		13) Γενικά έξοδα - Αποβάσματα	1.000.000
		ΣΥΝΟΛΟ	24.490.000

Ο ΠΡΟΕΔΡΟΣ: ΧΡ. ΤΣΙΓΓΑΔΑΣ
Ο Γ. ΓΡΑΜΜΑΤΕΑΣ: ΠΑΝΗΣ ΜΑΝΚΑΣ

με (Οργανισμοί ΥΧΟΠ και ΓΓΔΕ, Περιφερειακή Αποκέντρωση κ.λπ.). Πάντα επιδιώξαμε τον διάλογο με την ηγεσία του υπουργείου μας ή και άλλων συναρμόδιων υπουργείων και συνδικαλιστικών φορέων, με γνώμονα την καλοπιστία και την ουσιαστική συνεισφορά.

Στο κατώφλι της νέας χιλιετίας τα προβλήματα απαιτούν επιτακτικά τη λύση τους μέσα από διάλογο και συναίνεση.

Ελπίζω ότι στο συνέδριο αυτό θα αναπτυχθούν γόνιμες συζητήσεις και θα διατυπωθούν δημιουργικές προτάσεις στη σωστή κατεύθυνση.

Ευχαριστώ που με ακούσατε.

ΑΠΟΤΕΛΕΣΜΑΤΑ ΕΚΛΟΓΩΝ ΚΑΙ ΣΥΓΚΡΟΤΗΣΗ ΣΕ ΣΩΜΑ ΤΟΥ Δ.Σ. ΤΗΣ ΟΜΟΣΠΟΝΔΙΑΣ ΜΕΤΑ ΤΙΣ ΕΚΛΟΓΕΣ ΤΗΣ 13/5/99

ΠΑΝΕΛΛΗΝΙΑ ΟΜΟΣΠΟΝΔΙΑ ΣΩΜΑΤΕΙΩΝ
ΕΡΓΑΖΟΜΕΝΩΝ Υ.ΠΕ.ΧΩ.Δ.Ε. (ΠΟΣΕ ΥΠΕΧΩΔΕ)

Αθήνα 27-5-1999
Αρ. Πρωτ.: οικ. 257

ΠΡΟΣ:

1. ΑΔΕΔΥ
2. Συλλόγους - μέλη μας

Στις εκλογές για την ανάδειξη των οργάνων της Ομοσπονδίας μας που έγιναν στην Αθήνα στις 13/5/99 προέκυψαν τα εξής αποτελέσματα:

1. Για το Δ.Σ. και Εξελεγκτική Επιτροπή της Ομοσπονδίας, ψήφισαν 142 αντιπρόσωποι και έλαβαν:

- α. Ο Συνδυασμός ΠΑΣΚ, 82 ψήφους και 9 έδρες
- β. Ο Συνδυασμός ΔΑΚΕ, 30 ψήφους και 3 έδρες
- γ. Ο Συνδυασμός ΔΑΣ, 23 ψήφους και 3 έδρες
- δ. Ο Συνδυασμός ΑΥΤΟΝΟΜΗ ΠΑΡΕΜΒΑΣΗ, 6 ψήφους και 0 έδρα.

Τα μέλη που εκλέγονται είναι:

ΠΑΣΚ

1. Βαγγέλης Λάμπρος
2. Καλάκος Μπάμπης
3. Λαδόπουλος Σάββας
4. Μανίκας Ιωάννης
5. Ρίζος Παναγιώτης
6. Ρήγας Παναγιώτης
7. Τσίγκας Γεώργιος
8. Τσίρος Δημήτριος
9. Τσουκαλά Αικατερίνη

Αναπληρωματικά μέλη

1. Κατσιλής Χρήστος
3. Λιαπάτης Ιωάννης
3. Λύτρας Νικόλαος

Για την Εξελεγκτική Επιτροπή

1. Βροτσός Δημήτριος
2. Πετεινού Βασιλική
3. Τηλιγάδας Χρήστος

ΔΑΚΕ

1. Κονδύλης Τρύφων
2. Πανάγος Ιωάννης
3. Πήγας Κων/νος

Αναπληρωματικά μέλη

1. Καραπάνος Κων/νος
2. Κοράκα Σίσσυ
3. Χριστοδούλου Παναγιώτης

Για την Εξελεγκτική Επιτροπή

1. Σιακαβέλας Χαράλαμπος

ΔΑΣ

1. Κιάμος Ευθύμιος
2. Λαζόγκας Ιωάννης
3. Πατούλιας Αθανάσιος

Αναπληρωματικά μέλη

1. Γκατζή Βαγγελιά
- Για την Εξελεγκτική Επιτροπή
1. Κολιού Βάσω

2. Για την ΑΔΕΔΥ εψήφισαν 142 και έλαβαν:

- α. ΠΑΣΚ 85 ψήφους και εκλέγονται 6 αντιπρόσωποι.
- β. ΔΑΚΕ 32 ψήφους και εκλέγονται 2 αντιπρόσωποι.
- γ. ΔΑΣ 23 ψήφους και εκλέγονται 2 αντιπρόσωποι.

α. Από το συνδυασμό ΠΑΣΚ εκλέγονται οι εξής αντιπρόσωποι:

1. Κανονίδης Ιωάννης
2. Κοκολάκης Κώστας
3. Μανίκας Ιωάννης
4. Μενιουδάκης Εμμανουήλ
5. Ρίζος Παναγιώτης
6. Τσέλιου Σταυρούλα

Αναπληρωματικά μέλη

1. Κοτσαριδης Ιωάννης
2. Μαυροπάνος Χρήστος

β. Από το συνδυασμό ΔΑΚΕ εκλέγονται οι εξής αντιπρόσωποι:

1. Καρλή Μαρία
2. Μπέλλης Ιωάννης

Αναπληρωματικά μέλη

1. Κόρακα Σίσσυ

γ. Από το συνδυασμό ΔΑΣ εκλέγονται οι εξής αντιπρόσωποι:

1. Λαζόγκας Ιωάννης
2. Κατσης Ιωάννης

Αναπληρωματικά μέλη

1. Πατούλιας Αθανάσιος

3. Το Διοικητικό Συμβούλιο συγκροτήθηκε σε σώμα την 27/5/1999 ως ακολούθως

Πρόεδρος:	Βαγγέλης Λάμπρος
Α' Αντιπρόεδρος:	Κονδύλης Τρύφων
Β' Αντιπρόεδρος:	Πήγας Κων/νος
Γενικός Γραμματέας:	Τσουκαλά Αικατερίνη
Αναπλ. Γεν. Γραμματέας:	Λαδόπουλος Σάββας
Οργανωτικός Γραμματέας	Ρίζος Παναγιώτης
Ταμίας:	Μανίκας Ιωάννης
Αναπλ. Ταμίας:	Πανάγος Ιωάννης
Έσραος:	Τσίρος Δημήτρης
Μέλη:	Καλάκος Μπάμπης
	Κιάμος Ευθύμιος
	Λαζόγκας Ιωάννης
	Πατούλιας Αθανάσιος
	Ρήγας Παναγιώτης
	Τσίγκας Γεώργιος

Με τιμή
Για το Δ.Σ.

Ο πρόεδρος

Η γεν. γραμματέας

150 Συνέδριο Ποσειπέσων

ΑΠΕΡΓΙΑΚΗ ΚΙΝΗΤΟΠΟΙΗΣΗ

Συνάδελφοι,

Το Δ.Σ. της ΠΟΣΕΥΠΕΧΩΔΕ σε έκτακτη συνεδρίαση έγινε στις 3/6/1999, αφού συζήτησε την κατάσταση που διαμορφώθηκε σχετικά με τη χρηματοδότηση του 2% μετά την απόφαση έγκρισης 5.95 δισ. δρα. για το 7% από τον υφυπουργό Εθνικής Οικονομίας κ. Πάχα κατέληξε στα εξής:

Η παραπάνω απόφαση έγκρισης 5.95 δισ. από πιστώσεις του ΥΠΕΧΩΔΕ έναντι των προβλεπομένων 3.49 συμπεριλαμβανομένων των Α.Ε. (ΕΓΝΑΤΙΑ, ΜΕΤΡΟ), θα δημιουργήσει μεγάλο πρόβλημα στη χρηματοδότηση του 2% αφού και τα δύο επιδόματα, παρά τη δική μας αντίθετη θέση για διαχωρισμό των ΣΑΕ, χρηματοδοτούνται από την ίδια ΣΑΕ 007 και η επιπλέον χρηματοδότηση του 7% γίνεται εις βάρος του 2%.

Η εξέλιξη αυτή θα έχει ως αποτέλεσμα την σταδιακή μείωση των χρηματικών διαθεσίμων του 2% με αρνητικές συνέπειες για το εισόδημα όλων των υπαλλήλων του ΥΠΕΧΩΔΕ μηδέ των Μηχανικών εξαιρουμένων, αφού από τον πόρο του 2% πρέπει να πληρώνεται όχι μόνον το υπόλοιπο κατανομής του ειδικού λογαριασμού αλλά και τα κίνητρα απόδοσης (π.χ. για την κατηγορία ΠΕ το συνολικό ποσό που πληρώνεται από το 2% είναι 121.018 δρα. ήτοι 68.000 για το κίνητρο απόδοσης και 53.018 για το υπόλοιπο κατανομής του ειδικού λογαριασμού).

Με βάση τα παραπάνω το Δ.Σ. της Ομοσπονδίας μας αποφάσισε προειδοποιητική 4ωρη στάση εργασίας για την Αθήνα στις

8/6/1999 από 7.00 έως 11.00 π.μ. και συγκέντρωση την ίδια ώρα έξω από το κτίριο της Γ.Γ.Δ.Ε. - Χ. Τρικούπη 1872.

Μετά το τέλος της συνεδρίασης πραγματοποιήθηκε συνάντηση του Δ.Σ. της ΠΟΣΕΥΠΕΧΩΔΕ με τον υπουργό ΠΕΧ ΩΔΕ παρουσία του Γ.Γ. της Γ.Γ.Δ.Ε. στην οποία ο κ. υπουργός αφού ενημερώθηκε για το πρόβλημα που προέκυψε και τις αποφάσεις της Ομοσπονδίας, δεσμεύτηκε ότι το υπουργείο θα ικανοποιήσει πλήρως τις απαιτήσεις του 2% για το 1999.

Μετά τη διαβεβαίωση του κ. υπουργού την με αρ. 19809/4.6.99 απόφαση του υφυπουργού Εθν. Οικονομίας για έγκριση ποσού 4.4 δισ. δρα. για το 2% και την γραπτή δέσμευση του Γ.Γ.Δ.Ε.

κ. Χρυσικόπουλου για τη χρηματοδότηση του 2% για το 1999 τις οποίες και σας κοινοποιούμε, το Δ.Σ. επανεκτιμώντας την κατάσταση, αποφάσισε την αναστολή των κινητοποιήσεων.

Συνάδελφοι, το Δ.Σ. αντικρούοντας την πολιτική του «διαίρει και βασίλευε» (απόφαση Υφ. Εθν. Οικ.) η οποία εντείνει τις συντεχνιακές και κλαδικές αντιλήψεις, που αποδυναμώνουν την ενότητα του Συνδικαλιστικού Κινήματος στο χώρο μας, δηλώνει ότι θα αγωνιστεί μαζί σας και με κάθε μέσο για την ικανοποίηση των δίκαιων αιτημάτων μας.



Ο πρόεδρος
Βαγγέλης Λάμπρος

Για το Δ.Σ.

Η γεν. γραμματέας
Τσουκαλά Αικατερίνη

ΟΙΚΟΓΕΝΕΙΑΚΗ ΠΑΡΟΧΗ ΕΛΕΥΘΕΡΟ ΒΗΜΑ

Σε συνέχεια των μισθολογικών θεμάτων, που αφορούν τους μόνιμους υπαλλήλους του Δημοσίου, δημοσιεύουμε πίνακα που αφορά την οικογενειακή παροχή σύμφωνα με το μισθολόγιο των Δημοσίων Υπαλλήλων.

Πίνακας Οικογενειακής Παροχής					
Εγγαμος Υπάλληλος χωρίς ή με ενήλικα παιδιά	Εγγαμος με 1 παιδί	Εγγαμος με 2 παιδιά	Εγγαμος με 3 παιδιά	Εγγαμος με 4 παιδιά	Εγγαμος με 5 παιδιά
12.000	18.000	24.000	36.000	52.000	77.000
Για κάθε επιπλέον παιδί προστίθεται 25.000 δρα.					

Το βασικό ποσό της οικογενειακής παροχής (12.000 δρα.) χορηγείται και στους γονείς, που είναι διαζευγμένοι ή σε διάσταση, εφόσον τους έχει ανατεθεί νόμιμα η επιμέλεια των τέκνων και συγκατοικούν με αυτά, στους άγαμους γονείς, καθώς και στον επιζώντα σύζυγο, σε περίπτωση θανάτου του ενός των συζύγων - υπαλλήλων, εφόσον έχουν παιδιά, για τα οποία δικαιολογείται η καταβολή της προσαύξησης της οικογενειακής παροχής.

Η προσαύξηση της οικογενειακής παροχής χορηγείται για τέκνα προερχόμενα από γάμο, φυσικά ή θετά ή αναγνωρισθέντα, εφόσον είναι άγαμα και δεν υπερβαίνουν το 18ο έτος της ηλικίας τους ή το 19ο έτος, εφόσον φοιτούν στη μέση εκπαίδευση.

Ειδικά για τέκνα, που φοιτούν σε ανώτερες και ανώτατες σχολές, καθώς και σε Ινστιτούτα Επαγγελματική Κατάρτισης (Ι.Ε.Κ.)

νο κατά το χρόνο της φοίτησής τους, όπως αυτός προβλέπεται από τον οργανισμό κάθε σχολής, σε καμία όμως περίπτωση πέρα από τη συμπλήρωση του 24ου έτους της ηλικίας τους. Για την διακοπή της προσαύξησης της παροχής αυτής, λόγω της συμπλήρωσης των ανωτέρω κατά την περίπτωση ορίων ως ημέρα γέννησης των παιδιών θεωρείται η 31η Δεκεμβρίου του έτους γέννησης και προκειμένου περί σπουδαστών ή φοιτητών η λήξη του σπουδαστικού ή ακαδημαϊκού έτους. Στην περίπτωση, που ο ένας από τους δύο συζύγους λαμβάνει οικογενειακό επίδομα από οιαδήποτε πηγή του δημοσίου ή ιδιωτικού τομέα, τότε στον άλλο σύζυγο υπάλληλο καταβάλλεται συμπληρωματικά είτε το ποσό των προσαυξήσεων λόγω τέκνων, όταν το καταβαλλόμενο στον έτερο είναι μόνο επίδομα γάμου, είτε το βασικό ποσό της οικογενειακής παροχής, χωρίς προσαυξήσεις, όταν το καταβαλλόμενο ποσό στον έτερο είναι μόνο επίδομα τέκνων.



Στην περίπτωση, που και οι δύο σύζυγοι είναι υπάλληλοι του δημοσίου ή Ν.Π.Δ.Δ. ή ΟΤΑ, η ανωτέρω παροχή καταβάλλεται στον έναν απ' τους δύο, κατ' επιλογή τους, με κοινή υπεύθυνη δήλωση του ν. 1599/86, που υποβάλλεται στους εκκαθαριστές των αποδοχών και των δύο συζύγων.

Διευκρινίζεται ότι σε περίπτωση ενηλικίωσης ενός παιδιού, το ποσό προσαύξησης, που θα αφαιρείται, είναι εκείνο, που αντιστοιχεί στο συγκεκριμένο παιδί, που ενηλικιώνεται (1ο, 2ο, 3ο, 4ο κ.λπ.)

[συνέχεια από τη σελ. 4] μπλέκει όχι μόνο την εκπαιδευτική κοινότητα, αλλά επίσης τις Κυβερνήσεις, τους οικονομικούς φορείς και

Συγκρότηση σε σώμα του Δ.Σ. της Ομοσπονδίας μετά τις εκλογές της 13/5/1999

Αθήνα 27-5-1999
Αρ. Πρωτ.: οικ.

258

- ΠΡΟΣ:**
Τον υπουργό ΠΕΧΩΔΕ κ. Κ. Λαλιώτη
Τον υφυπουργό ΠΕΧΩΔΕ κ. Χρ. Βερελή
Τον υφυπουργό ΠΕΧΩΔΕ κ. Θεόδωρο Κολιοπάνο
Τον γενικό γραμματέα ΥΠΕΧΩΔΕ, κ. Η. Μπεριάτο
Τον γενικό γραμματέα Δημ. Έργων, κ. Ι. Χρυσικόπουλο
Τον γενικό γραμματέα Συγχρηματοδοτούμενων Έργων
κ. Γεώργιο Γανωτή
κ.κ. Νομάρχες
κ.κ. Γεν. Γραμματείς Περιφερειών
Νομικά Πρόσωπα εποπτευόμενα από το ΥΠΕΧΩΔΕ
(υπόψη κ.κ. προέδρων).
α) Τεχνικό Επιμελητήριο της Ελλάδας
β) Ταμείο Εθνικής Οδοποιίας
γ) Ε.Τ.Μ.Ο.Α.
δ) Οργανισμό Ρυθμιστικού Αθηνών
ε) Οργανισμό Ρυθμιστικού Θεσσαλονίκης
Συλλόγους/Μέλη μας

Σας ενημερώνουμε ότι μετά τις εκλογές που διενεργήθησαν στο πλαίσιο του 15ου Συνεδρίου της Ομοσπονδίας στις 13/5/99 το Διοικητικό Συμβούλιο συγκροτήθηκε σε Σώμα στις 27/5/99 με την παρακάτω σύνθεση.

- | | |
|-------------------------|---|
| Πρόεδρος: | Βαγγέλης Λάμπρος |
| Α' Ανπρόεδρος: | Κονδύλης Τρύφων |
| Β' Ανπρόεδρος: | Πήχας Κων/νος |
| Γενικός Γραμματέας: | Τσουκαλά Αικατερίνη |
| Αναπλ. Γεν. Γραμματέας: | Λαδόπουλος Σάββας |
| Οργανωτικός Γραμματέας: | Ρίζος Παναγιώτης |
| Ταμίας: | Μανίκας Ιωάννης |
| Αναπλ. Ταμίας: | Πανάγος Ιωάννης |
| Έφορος: | Τσίρος Δημήτρης |
| Μέλη: | Καλάκος Μπάμπης
Κιάμος Ευθύμιος
Λαζόγκας Ιωάννης
Πατουλιάς Αθανάσιος
Ρήγας Παναγιώτης
Τσίγκας Γεώργιος |

Επισημαίνουμε ότι τον ένο Δ.Σ. είναι στη διάθεσή σας για οποιαδήποτε συνεργασία, που θα προωθεί το έργο του υπουργείου, διεκδικώντας παράλληλα την επίλυση των προβλημάτων των συναδέλφων μας.

Με πηή
Για το Δ.Σ.
Ο πρόεδρος
Η γεν. γραμματέας

άλλους εταιρείες.

Συζητούμε:
14. Όπως οι κυβερνήσεις και οι ηγέτες σε όλο τον κόσμο προΐν τις δεσμεύσεις, που έχουν ήδη αναλάβει, κατά τη διάρκεια των Ηνωμένων Εθνών, και παρέχουν στην εκπαίδευση τα απαραίτητα μέσα ώστε να εκπληρώσει το ρόλο της για την επίτευξη ενός αειφόρου μέλλοντος.

15. Σχόλια δράσης για την τυπική εκπαίδευση για το περιβάλλον και την αειφορία με συγκεκριμένους στόχους και στρατηγικές για τη μη τυπική και άτυπη εκπαίδευση, πρέπει να καταρτιστούν σε εθνικό και τοπικό επίπεδο. Η εκπαίδευση πρέπει να αποτελεί ένα αναπόσπαστο τμήμα των προποβουλιών των τοπικών Ημερησίων Διατάξεων για τον 21ο αιώνα (Local Agenda 21).

16. Τα εθνικά συμβούλια για την αειφόρο ανάπτυξη και άλλοι σχετικοί φορείς να δίνουν στην εκπαίδευση, την ευαισθητοποίηση των πολιτών και την κατάρτιση, ένα κεντρικό ρόλο για δράση που συμπεραυλίζονται καλύτερα συντονισμό μεταξύ των σχετικών εθνικών υπουργείων και άλλων φορέων, συμπεριλαμβανομένων και σημαντικών ομάδων.

17. Οι κυβερνήσεις και οι διεθνείς πρεσβευσιακοί και εθνικοί οικονομικοί θεσμοί, όπως και ο παραγωγικός τομέας, πρέπει να ενθαρρυνθούν για να κινητοποιήσουν πρόσθετους πόρους και να αυξήσουν τις επενδύσεις στην εκπαίδευση και την ευαισθητοποίηση των πολιτών. Η ίδρυση ειδικών τομέων για την εκπαίδευση για την αειφόρο ανάπτυξη πρέπει να εξεταστεί ως ένας συγκεκριμένος τρόπος αύξησης υποστήριξης και διασφάλισης.

18. Όλοι οι εμπλεκόμενοι παράγοντες να επανεπενδύουν τμήμα των κερδών που αποκρίνουν από το προϊόν στις διαδικασίες τους για την ενίσχυση της περιβαλλοντικής εκπαίδευσης, πληροφόρησης, ευαισθητοποίησης των πολιτών και προγράμματα κατάρτισης.

19. Η επιστημονική κοινότητα να παίξει ένα σημαντικό ρόλο στο να εξασφαλίσει το παρεχόμενο της εκπαίδευσης και των προγραμμάτων ευαισθητοποίησης των πολιτών βασίζεται σε ακριβή και επικαιροποιούμενα στοιχεία.

20. Τα ΜΜΕ καλούνται να ευαισθητοποιηθούν και να κινητοποιήσουν την τεχνολογία τους και τους διαύλους διάχυσης πληροφοριών για να διδώσουν το κύριο μήνυμά τους και να βοηθήσουν να μεταφραστεί η πολυπλοκότητα των σχετικών θεμάτων σε οικιαστική και ελκυστική πληροφορία για το κοινό. Το πλήρες δυναμικό των νέων πληροφοριακών συστημάτων πρέπει να χρησιμοποιηθεί ορθά για το σκοπό αυτό.

21. Τα σχολεία να ενθαρρυνθούν και να υποστηριχθούν για να προσαρμόσουν τα αναλυτικά τους προγράμματα στις ανάγκες ενός αειφόρου μέλλοντος.

22. Να δοθεί στις μη κυβερνητικές οργανώσεις η κατάλληλη θεσμική και οικονομική υποστήριξη, ώστε να κινητοποιήσουν περαιτέρω τους πολίτες στα ζητήματα του περιβάλλοντος και της αειφορίας, μέσα στις κοινότητες και σε εθνικό, περιφερειακό και διεθνές επίπεδο.

23. Όλοι οι εμπλεκόμενοι παράγοντες - κυβερνήσεις, σημαντικές ομάδες, η εκπαιδευτική κοινότητα, το σύστημα των Ηνωμένων Εθνών και άλλες διεθνείς οργανώσεις, οι διεθνείς χρηματοδοτικοί θεσμοί, interalia, να συνεισφέρουν στην εφαρμογή του κεφαλαίου 36 της Agenda 21 και ειδικότερα στο πρόγραμμα εργασίας για την εκπαίδευση, την ευαισθητοποίηση των πολιτών και την κατάρτιση της Επιτροπής για την Αειφόρο Ανάπτυξη των Ηνωμένων Εθνών.

24. Ιδιαίτερη σημασία πρέπει να δοθεί στην ενδυνάμωση και στον ενδεχόμενα αναστρατευτικό των προγραμμάτων κατάρτισης των εκπαιδευτικών και στον εντοπισμό και τη διάδοση της ευρείας των καινοτόμων πρακτικών. Υποστήριξη οφείλει να δοθεί στην έρευνα για διεπιστημονικές διδακτικές μεθοδολογίες και στην αξιολόγηση της αποτελεσματικότητας σχετικών εκπαιδευτικών προγραμμάτων.

25. Το σύστημα των Ηνωμένων Εθνών συμπεριλαμβανομένης της UNESCO και του UNEP σε συνεργασία με διεθνείς ΜΚΟ να συνεχίσουν να δίνουν προτεραιότητα στην εκπαίδευση, την ευαισθητοποίηση του κοινού και την κατάρτιση, ειδικότερα σε εθνικό και τοπικό επίπεδο.

26. Ένα διεθνές βραβείο Θεσσαλονίκης υπό την αιγίδα της UNESCO να θεσμοθετηθεί, ώστε να δίδεται κάθε δεύτερο χρόνο σε υποδειγματικά προγράμματα εκπαίδευσης για το περιβάλλον και την αειφορία.

27. Να συγκληθεί μία Διεθνής Διάσκεψη το 2007, μετά από δέκα χρόνια, ώστε να αξιολογηθεί η εφαρμογή και η πρόοδος της προτεινόμενης εκπαιδευτικής διαδικασίας.

Ευχαριστούμε:

28. Την κυβέρνηση της Ελλάδας που από καινού με την UNESCO οργάνωσαν τη Διεθνή Διάσκεψη της Θεσσαλονίκης.

Ζητούμε:

29. Από την Κυβέρνηση της Ελλάδας να παραλείψει τα αποτελέσματα αυτής της Διάσκεψης στην Επιτροπή για την Αειφόρο Ανάπτυξη στην Έκτη Συνεδρία τον Απρίλιο του 1998.



του ΚΩΣΤΑ ΚΑΤΣΙΜΠΑΡΔΗ, νομικού περιβάλλοντος

«Η απόκτηση κατοικίας από αυτούς που τη στερούνται ή που στεγάζονται ανεπαρκώς, αποτελεί αντικείμενο ειδικής φροντίδας του κράτους» (άρθρο 21 § 4 του Συντάγματος). Πολλά έχουν ειπωθεί σε σχέση με την κοινωνική κατοικία στην Ελλάδα, η οποία, από τις αρχές του αιώνα, με την αστική και στεγαστική αποκατάσταση των προσφύγων της Μ. Ασίας, έως τα σημερινά προγράμματα του ΟΕΚ, είναι παρούσα με επαρκή ή λιγότερο επαρκή κάθε φορά τρόπο. Οι ταγγίνοι και οι - οργανωμένες ή μετακινούμενες - κοινότητες τους, παραδοσιακά αποτελούσαν την εξάρτηση από τον παραπάνω κανόνα συνταγματική-επιταγή για πολλούς λόγους (οι οποίοι θα ήταν αδύνατον να αναπτυχθούν στο παρόν κείμενο).

Η πρώτη «εθνική πολιτική υπέρ των Ελλήνων ταγγίνων» εξαγγέλθηκε από την κυβέρνηση και τέθηκε σε εφαρμογή το 1996, με αρκετά, κατά κοινή ομολογία, προβλήματα (θεσμικά, τεχνικά, διοικητικά κ.ά.). Παρ' όλα αυτά, το 1996 είναι η χρονιά στην οποία επίσημα πια, πατάει το κομμάτι στο χρονομέτρο των σχέσεων ταγγίνων κράτους, σχέσεις που προσορίζονταν πριν το χρονικό αυτό σημείο, στις προσωπικές απλώς και «πελατειακές» επαφές πολιτικών με μεγάλες οικογένειες ταγγίνων (μέσω γαμων, βαπτίσεων κ.λπ.).

Δύο επισημάνσεις

Προσπαθώντας να προσεγγίσει κάποιος το σοβαρό, περίπλοκο και ταυτόχρονα ακανθώδες - στην πρακτική του διάσταση - οικιστικό και στεγαστικό πρόβλημα των ταγγίνων στην χώρα μας, θα πρέπει κατ' αρχάς να κάνει κάποιες απαραίτητες επισημάνσεις, σχετικά με αυτό που όλοι αποκαλούμε και ταυτόχρονα προσπαθούμε να οριοθετήσουμε ως α) «κατοικείν» των ταγγίνων και β) βιώσιμη οικιστική ανάπτυξη.

Το ταγγινό κατοικείν, κατ' αρχάς, δεν περιορίζεται μόνο στη στεγαστική διάσταση και στεγαστική αποκατάσταση. Είναι μία έννοια κατά πολύ ευρύτερη, περιέχουσα και άλλες πτυχές, κοινωνικοοικονομικές (δομή και ανάπτυξη της οικογένειας, εργασιακές κ.ά. ιδιαιτερότητες), τις οποίες θα πρέπει να λαμβάνει κάποιος υπόψιν, προκειμένου να προσεγγίσει πιο ορθά και την αμιγώς στεγαστική διάσταση. Η χωρική διάσταση της βιώσιμης ανάπτυξης κατά δεύτερον, είναι μία πτυχή πολύ σημαντική, αφού ως γνωστόν, η διάσημη πλέον Argentina 21 αφιερώνει ένα κεφάλαιο της στην ανάπτυξη των βιώσιμων ανθρώπινων οικισμών. Και η χωρική ανάπτυξη, στη συνέχεια, η οποία οφείλει να είναι ισόρροπη, πολικεντρική, συμμετοχική και με έντονα κοινωνικό χαρακτήρα, συνιστά έναν από τους πιο αποφασιστικούς παράγοντες για την πραγματοποίηση του (πανευρωπαϊκού) στόχου της οικονομίας και κοινωνικής συνοχής και συνακόλουθα της κοινωνικής ένταξης των ταγγίνων.

Τα προηγούμενα θα μπορούσαν να φαντάζοντο λίγο θεωρητικά, από τη στιγμή μάλιστα που, μιλώντας για τους οικισμούς των ταγγίνων, έχουμε να αντιμετωπίσουμε μία σκληρή και άσχημη για αυτούς πραγματικότητα. Όμως καθίσταται απαραίτητη, προκειμένου να διαμορφωθεί μια στεγαστική στρατηγική, όχι μόνο η γνώση, αλλά και η τοποθέτηση πάνω σε μια σειρά εννοιών και απόψεων, οι οποίες αναγκαστικά θα πρέπει να χρησιμοποιηθούν ως υπόβαθρο για τη χάραξη συγκεκριμένων πολιτικών υπέρ των ταγγίνων.

Δύο κρίσιμα ερωτήματα γεννιούνται σε αυτό το σημείο. 1) Σε ποιο επίπεδο εξουσίας θα πρέπει να γίνεται ο σχεδιασμός; Και 2) Ποιες αρχές πρέπει αυτός να ακολουθεί; Η απάντηση στο πρώτο είναι πλέον γνωστή. Ο ρόλος που καλεπαι να διαδραματίσει η τοπική κυρίως (αλλά και η νομαρχιακή) αυτοδιοίκηση είναι πολύ σημαντικός, σε σχέση με το ταγγινό κατοικείν, αφού πρόκειται για το καθ' ύλην αρμόδιο επίπεδο εξουσίας, για την εφαρμογή και τον σχεδιασμό των απαραίτητων σε κάθε περίπτωση στεγαστικών (ή άλλων) προγραμμάτων. Η σύνδεση του διοικητικού με τον χωρταξικό σχεδιασμό, για παράδειγμα, περνά απαραίτητα μέσα από την αυτοδιοίκηση. Τα πράγματα βέβαια δεν είναι τόσο απλά, διότι, εκτός από τα - λιγότερο ή περισσότερο - γνωστά προβλήματα που υφίστανται σε τοπικό επίπεδο (π.χ. έλλειψη πόρων, γήρ, ρατσιστική σε πολλές περιπτώσεις συμπεριφορά της τοπικής κοινωνίας), η αυτοδιοίκηση βρίσκεται τα τελευταία χρόνια σε μεταβατική θεσμική περίοδο (β' βαθμός Τ.Α., περιφέρεια ως ξεχωριστή διοικητική μονάδα, «Καποδίστριας»). Όλα τα παραπάνω, βέβαια, προϋποθέτουν τη θεσμοθετημένη ύπαρξη και με συγκεκριμένες αρμοδιότητες λειτουργία ενός κεντρικού συντονιστικού φορέα. Η υφιστάμενη άτυπη διευρυμένη επιτροπή δεν είναι σε θέση να ανταποκριθεί πλήρως στις αυξημένες απαιτήσεις που προκύπτουν από το όλο ζήτημα (για πρακτικούς περισσότερους λόγους). Ο κεντρικό αυτός φορέας θα πρέπει να έχει τη μορφή ενός οργανισμού ή μιας ειδικής υπηρεσίας, θα πρέπει επίσης να απασχολείται αποκλειστικά με τα θέματα της κοινωνικής ένταξης των ταγγίνων (ίσως και άλλων ευπαθών πληθυσμιακών ομάδων). Η θεσμοθετημένη τέλος συμμετοχή της Πανελληνίας Ομοσπονδίας των Ταγγίνων, καθίσταται προφανώς απαραίτητη.

Η κατά το δυνατόν μεγαλύτερη πρακτική εφαρμογή ορισμένων βασικών αρχών, είναι η απαραίτητη προϋπόθεση προκειμένου να διατηρείται η οικιστική πολιτική στο σωστό μονοπάτι και να μη λαθεδρομεί. Συνοπτικά, έχουν ως εξής: 1) Σεβασμός στην πολιτισμική ταυτότητα ή πιο γενικά στη διαφορετικότητα των ταγγίνων. 2) Ανάγνωση του δικαιώματος στην κίνηση ή την εδραιοποίηση σε συγκεκριμένες περιοχές της επιλογής τους. 3) Συμμετοχή στον σχεδιασμό και γενικότερα στις αποφάσεις που τους αφορούν (κεντρικό και κυρίως τοπικό επίπεδο) και 4) Αποφυγή επιδείνωσης του υπάρχοντος status διαβίωσης έτσι με προσωρινά. Η προσήλωση άλλων των εμπλεκόμενων φορέων στις αρχές αυτές, αποτελεί έναν ασφαλή οδηγό για οποιαδήποτε παρέμβαση, στεγαστικό ή άλλο πρόγραμμα και γενικότερα την όλη διαδικασία της κοινωνικής ένταξης.

Η διοίκηση (μέσω των εμπλεκόμενων και συναρμοδίων φορέων της) έχει ακολουθήσει δύο κατευθύνσεις για την αντιμετώπιση του οικιστικού - στεγαστικού προβλήματος των ταγγίνων και κοινότητων. Πρώτον, άμεσες παρεμβάσεις με χρηματοδοτήσεις για την ανακούφιση ειδικών περιπτώσεων σε ορισμένες περιοχές και δήμους της χώρας και δεύτερον, τον καθορισμό μιας γενικότερης μακροπρόθεσμης οικιστικής πολιτικής. Χρήσιμο εργαλείο, προς την κατεύθυνση αυτή, φαίνεται να είναι η πρώτη πανελλαδική μελέτη για τις στεγαστικές ανάγκες των ταγγίνων (εκπονήθηκε από τη δημόσια επιχείρηση Πολυενοδομίας και Στέγασης - ΔΕΠΟΣ).

Η ΔΕΠΟΣ (και το ΥΠΕΚΩΔΕ, που ανέθεσε τη μελέτη) κλήθηκε να αντιμετωπίσει μία πολύ σύνθετη πραγματικότητα σε σχέση με το κατοικείν των Ελλήνων ταγγίνων. Διαφορετικά προβλήματα σε κάθε περιοχή, διαφοροποιήσεις ως προς τον βαθμό εγκατάστασης (μόνιμα εγκαταστημένοι σε σπίτια ή καταυλισμοί, ημεμεγκατεστημένοι και μετακινούμενοι - διερχόμενοι). Και όλα τα παραπάνω, με τη γενική επιθυμία των - ίδιων των ταγγίνων για μόνιμη εγκατάσταση να είναι πιο φανερά. Τόσο η έρευνα - μελέτη όσο και οι προτάσεις της, έπρεπε να αντιμετωπίσουν μία σειρά από ζητήματα, υπό το πρίσμα των βασικών αρχών και αξιών της υπάρχουσας (από το 1996) εθνικής πολιτικής. Τα κεντρικά ερωτήματα που τίθενται, έχουν ως εξής. Πώς θα πρέπει να αντιμετωπιστεί το θέμα της στέγασης των οικογενειών που είναι ουσιαστικά άστεγες σήμερα; Πώς χωροθετείται πιο σωστά και με βάση τις ειδικές συνθήκες, ένας νέος οικισμός; Πώς εξασφαλίζεται για τη τον σκοπό αυτό και πώς μπορούν να υποστηρίξουν καλύτερα (στη συνέχεια) οι αρμόδιοι κρατικοί ή τοπικοί φορείς τους οικισμούς, παρέχοντας επαρκή κοινωνική στήριξη; Ποια θα πρέπει να είναι τα κριτήρια και οι διαδικασίες, προκειμένου να αποφευχθούν αδύες και συγκρούσεις, πώς οργανώνεται ένα τέτοιο πρόγραμμα, τι κόστος έχει; κ.λπ. Όλα τα παραπάνω ερωτήματα είναι άκρως σημαντικά. Είναι σημαντικά όχι μόνο ως προς τη θετική τους διάσταση (τα αποτελέσματα δηλ. στα οποία επιθυμούμε να φτάσουμε), αλλά και ως προς την ενδεχόμενα αρνητική (λανθασμένες επιλογές στις οποίες υπάρχει ο κίνδυνος να διαλυθούμε με τα αντίθετα από τα επιθυμητά αποτελέσματα και μάλιστα στο όνομα των ταγγίνων).

Εκτός όμως από την ερευνητική - τεχνική διάσταση ενδιαφέρον παρουσιάζει και η νομική διάσταση του όλου προβλήματος. Η μέχρι σήμερα γνωστή διαδικασία οικιστικών παρεμβάσεων είναι αυτή του επείγοντος κρατικού στεγαστικού προγράμματος (του ν. 1512/85). Απαραίτητη προϋπόθεση αποτελεί η έγκριση τοπικού ρυμοτομικού σχεδίου. Η έγκριση του τοπικού ρυμοτομικού έχει ήδη περάσει στην αρμοδιότητα των περιφερειών (συνυποδευόμενη από νέα νομικά προβλήματα, αφού η διαδικασία κλήθηκε ως αντισυνταγματική από το Συμβούλιο της Επικρατείας πρόσφατα). Η συγκεκριμένη μεταβίβαση έγινε με τον ν. 2647/96, μαζί με άλλες αρμοδιότητες που αφορούν εν πολλοίς τους ταγγίνους, όπως ο έλεγχος της τήρησης των διατάξεων για το υπαίθριο εμπόριο που πέρασε στους δήμους. Αυτό σε ό,τι αφορά τους μόνιμους οικισμούς. Ως προς την προσωρινή διαμονή ή μετακατάσταση, υφίσταται η παλαιότερη υγειονομική διατάξη Α5/696/1983 για την «οργανωμένη εγκατάσταση πλανόδιων νομάδων». Θεωρείται αναχρονιστική, αφού αποτελεί μια όχι και τόσο επιτυχημένη μεταφορά βρετανικής διάταξης από τη δεκαετία του εξήντα. Παρ' όλα αυτά, πρόκειται για τη μοναδική ειδική ρύθμιση για καταυλισμούς ταγγίνων, η οποία δίνει τη δυνατότητα υλοποίησης άμεσων παρεμβάσεων οικιστικής αποκατάστασης, σε περιπτώσεις εκτάκτης ανάγκης, κατά παρέκκλιση όμως των ισχυόντων σε κάθε περίπτωση πολεοδομικών κανόνων.

Το θεσμικό τοπίο

Η εικόνα, βέβαια, στο θεσμικό τοπίο έχει τα τελευταία δύο χρόνια μεταβληθεί αρκετά. Ο ν. 2508/97 για τη «βιώσιμη οικιστική ανάπτυξη των πόλεων και οικισμών» μπορεί να αξιοποιηθεί και για την άρση του οικιστικού αποκλεισμού των ταγγίνων ως ένα βαθμό. Λύνει κατ' αρχάς θεσμικά τα προβλήματα της ανάπλασης, χωρίς βέβαια να περιέχει ή να αναφέρεται ρητά σε ταγγίνους οικισμούς. Μπορεί να χρησιμοποιηθεί όμως ως εργαλείο και για τις περιπτώσεις αυτές, παρά τις ενδεχόμενες ασαφείς σε ορισμένα σημεία διατυπώσεις του.

Το πλέον πρόσφατο νομοθέτημα που αντιμετωπίζει πιο ειδικά το θέμα της κοινωνικής ένταξης των ταγγίνων προέρχεται από το υπ. Πρόνοιας (ν. 2646/98 «Ανάπτυξη του εθνικού συστήματος κοινωνικής φροντίδας»). Ο νόμος θέτει επίσημα ως έναν από του στόχους του την κοινωνική ένταξη και αυτεπάγγελτα προσφέρεται ως νομική βάση για τα επόμενα βήματα. Το πλαίσιο αυτό, βέβαια, είναι πολύ πρόσφατο, μπορεί όμως να αποτελέσει τη βάση για μία ή περισσότερες καλές υπεuryγικές αποφάσεις, οι οποίες με ειδικότερες ρυθμίσεις και σε συνδυασμό με το απαραίτητο χωρταξικό και πολεοδομικά κριτήρια θα οικοδομήσουν το σύγχρονο δίκαιο για την πολύπλευρη κοινωνική ένταξη και φυσικά για τη σύγχρονη αντιμετώπιση του κατοικείν των ταγγίνων.



ΔΕΛΤΙΟ ΤΥΠΟΥ

Αθήνα 26-4-99
Α.Π.: 240

Με ιδιαίτερη ανησυχία, η Πανελλήνια Ομοσπονδία Σωματείων Εργαζομένων Υπουργείου Περιβάλλοντος, Χωροταξίας και Δημοσίων Έργων (ΠΟΣΕΥΠΕΧΩΔΕ), παρακολουθεί τον συνεχώς κλιμακούμενο πόλεμο στην περιοχή των Βαλκανίων.

Δεν είναι μόνο και κυρίως, οι ανθρώπινες ζωές, οι οποίες θυσιάζονται στα ανομολόγητα συμφέροντα της Νέας Τάξης, είναι και η οριστική απώλεια σημαντικών αγαθών του Πολιτισμού, όταν βομβαρδίζονται δίχως έλεος, ιστορικά μνημεία και ανεπανάληπτα στοιχεία της γόνιμης ανθρώπινης δράσης μέσα στους αιώνες.

Είναι και η διαταραχή και ίσως και οι μόνιμες βλάβες που επιφέρουν οι επιλογές του ΝΑΤΟ στο ίδιο το Φυσικό Περιβάλλον. Πώς, π.χ., θα αποκατασταθούν οι τόποι προσωρινής διαμονής ή και διέλευσης των αποδημητικών πτηνών, που ξεκινούν το μακρινό τους ταξίδι ακόμη και από αποστάσεις εκατοντάδων χιλιομέτρων;

Οι θερμοκέφαλοι της σύγχρονης «Ιεράς Συμμαχίας» δεν αντιλαμβάνονται πως πιθανή είναι πλέον ακόμη και μία μακροχρόνια ή μη αναστρέψιμη αποσταθεροποίηση της οικολογικής ισορροπίας;

Ποιο χρονικό διάστημα θα χρειαστεί να παρέλθει για να καταλαγιάσουν τα νέφη από τοξικές ή άλλες ρυπαντικές ουσίες; Ποιες όμως θα είναι μετά και οι αντίστοιχες συνέπειες στην ποιότητα των νερών αλλά και του εδάφους;

Σε τί βάθος θα προχωρήσουν οι πιθανές βλαπτικές επιδράσεις όλων αυτών των ουσιών στην ανθρώπινη υγεία, ιδιαίτερα μάλιστα σε ευαίσθητους οργανισμούς, όπως των ηλικιωμένων και των παιδιών;

Με ποια ανώτη επιχειρηματολογία καταστρέφονται σημαντικές δαπανηρές και ιστορικής αξίας υποδομές, όπως:

- νευραλγικά οδικά δίκτυα,
- γέφυρες ή και
- εγκαταστάσεις, που υπηρετούν τις Μαζικές Επικοινωνίες;

Τελικά, το σκηνικό, που διαμορφώνεται στη Νοτιοανατολική Ευρώπη, έχει πολλές τραγικές πτυχές - από τα κύματα των προσφύγων μέχρι το γονάτισμα μιας ανεξάρτητης χώρας, όπως είναι η Γιουγκοσλαβία.

Αυτές οι ώρες δεν επιτρέπουν ούτε στις ατομικές συνειδήσεις αλλά ούτε περισσότερο και σε οποιονδήποτε συλλογικό φορέα να σιωπούν.

Όλοι είναι ανάγκη να κινητοποιηθούν και να διατρανώσουν τη μοναδική διέξοδο:

- Άμεση διακοπή των βομβαρδισμών!!!
- Επείγουσα πολιτική διαπραγμάτευση για βιώσιμη επίλυση της κρίσης!!!
- Απόλυτος σεβασμός στα υφιστάμενα σύνορα!!!
- Ενεργός και ειλικρινής συμμετοχή του ΟΗΕ και του συμβουλίου ασφαλείας!!!

Τα προβλήματα, που σχετίζονται με

- την ακεραιότητα του κτιριακού πλούτου,
- την οικολογική ισορροπία και κυρίως
- την προστασία της ανθρώπινης ζωής και της υγείας

πρέπει άμεσα να απασχολήσουν όλους

- τους επιστημονικούς φορείς,
- τα πανεπιστημιακά ιδρύματα της χώρας,
- τις συναρμόδιες υπηρεσίες (συμπεριλαμβανομένου και του ΥΠΕΧΩΔΕ),
- τις οικολογικές οργανώσεις και
- κάθε έναν πολίτη χωριστά!

Η φωνή, που όλοι θα υψώσουμε, είναι και μονόδρομος για την ουσιαστική ευαισθητοποίηση και ενεργοποίηση όλων των αντίστοιχων θεσμών και οργάνων άλλων χωρών, σε διεθνές επίπεδο αλλά και παγκοσμίως.

Για όλους αυτούς τους προφανείς λόγους το Δ.Σ. της ΠΟΣΕΥΠΕΧΩΔΕ αποφάσισε τη διάθεση 2 εκατομμυρίων δρχ. υπέρ των θυμάτων αυτού του βάρβαρου πολέμου...

Ο πόλεμος πρέπει να σταματήσει τώρα!

Ειρήνη στα Βαλκάνια!



Για το Δ.Σ.

Ο πρόεδρος
Χρήστος Τηλιγάδας

Η γεν. γραμματέας
Σίσσυ Κορακά